

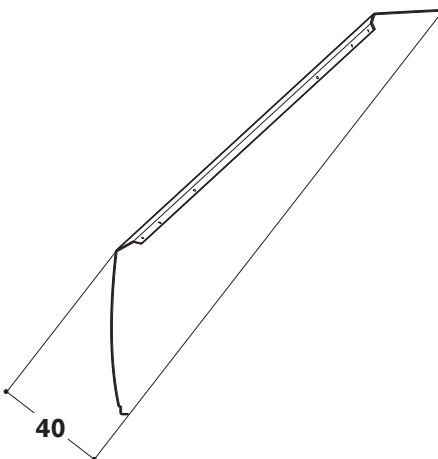

Allegare ai testi di pag.3 e 4 • This sheet to be with texts on pages 5 and 6
 Fiche à associer aux textes des pages 7 et 8 • Dieses Datenblatt muß vom Text von S.9-10
 Ficha a unirse a textos pág.11 y 12 • Esta ficha com textos pág.13 e 14

alpha

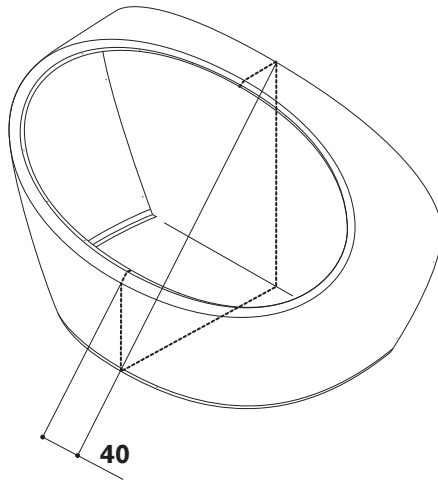
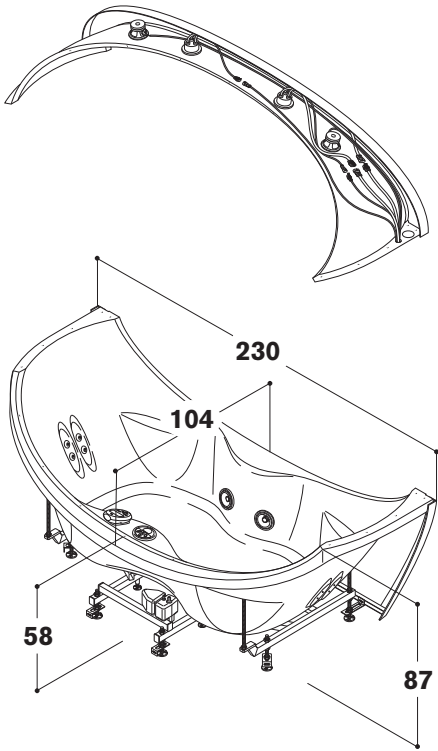

cm

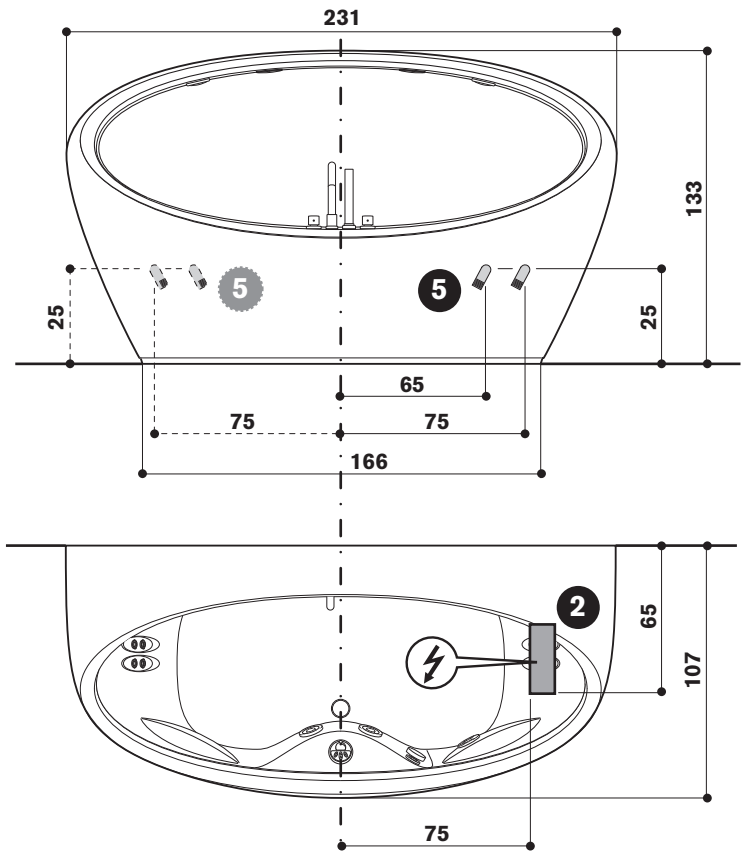
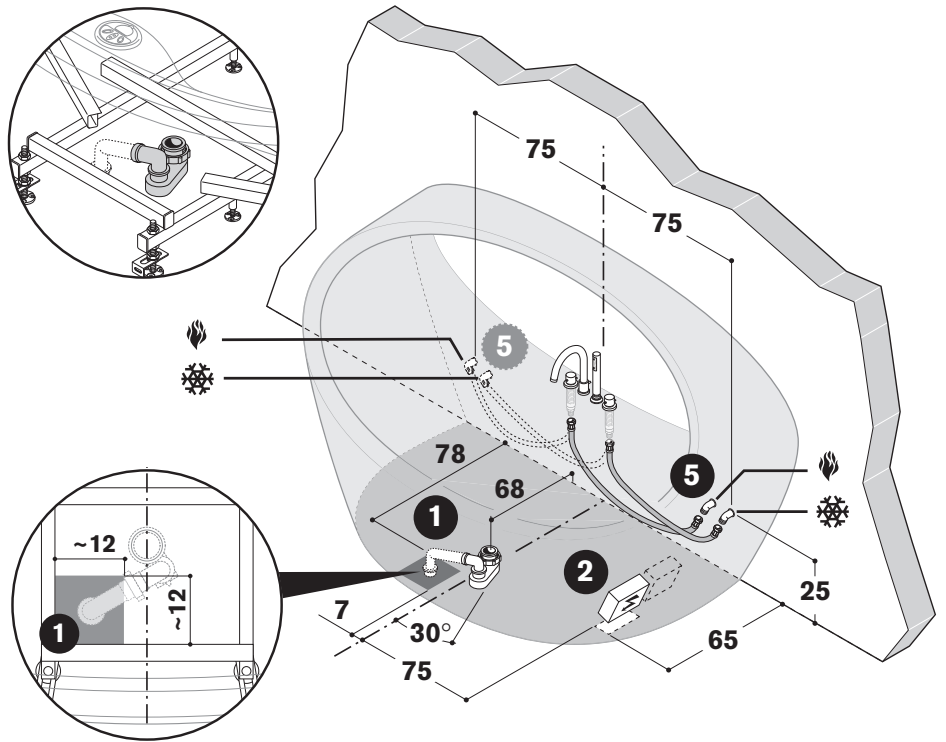

pininfarina



CARATTERISTICHE IDRAULICHE • HYDRAULIC SPECIFICATIONS • CARACTERISTIQUES HYDRAULIQUES
 HYDRAULIK-ANGABEN • CARACTERISTICAS HIDRAULICAS • CARACTERÍSTICAS HIDRÁULICAS

VOLUME D'ACQUA • WATER VOLUME • CONTENANCE D'EAU • FASSUNGSVERMÖGEN • CONTENIDO DE AGUA • CONTEÚDO DE ÁGUA.....	lit	340 (y)
QUANTITÀ D'ACQUA • WATER CONTENT • VOLUME D'EAU • NUTZINHALT • CANTIDAD DE AGUA • QUANTIDADE DE ÁGUA.....	lit	290 (z)
ALLACCIAMENTO RUBINETTERIA • TAP CONNECTIONS • ROBINETTERIE • ANSCHLUSSE • GRIFERIA • CONEXÃO DAS TORNEIRAS.....	Ø	1/2"
BOCCHETTE • WHIRLPOOL FITTINGS • BUSES • ANZAHL MASSAGEDÜSEN • BOQUILLAS • JACTOS (IDRO).....	n°	4+8
PILETTA DI SCARICO • DRAIN • VIDAGE • ABLAUF • DESAGÜE • DISPOSITIVO DE DESCARGA.....	Ø	1 1/2"

(y) *al livello del troppo pieno • at the overflow level • au niveau du trop plein • Wasserstand bis zum Überlauf • a nivel rebosadero • ao nível do ladrão*
 (z) *richiesta per l'idromassaggio di una corporatura media • required for whirlpool of one person of average stature • pour une personne de corpulence moyenne*
Wassermassage für 1 Person mittlerer Größe • para una persona de corpulencia media • para a hidromassagem de uma pessoa de corporatura média



CARATTERISTICHE ELETTRICHE • ELECTRIC SPECIFICATIONS • CARACTERISTIQUES ELECTRIQUES
 ELEKTRO-ANGABEN • CARACTERISTICAS ELECTRICAS • CARACTERÍSTICAS ELÉCTRICAS

VOLT.....	V	220/240	GRUPPO	JP12 ELT DIS/T
AMPÈRE.....	A	6 (18)	UNIT	
ELETTROPOMPA • ELECTRIC PUMP • ELÉCTROPOMPE • ELEKTROPUMPE • ELECTROBOMBA	HP	1,2	GRUPE	
	kW	1,2(j)	TYP	
	Hz	50	GRUPO	
LUCI + RADIO • LIGHTS + RADIO • ÉCLAIRAGES + RADIO			GRUPO	
BELEUCHTUNGEN + RADIO • LUCES + RADIO • LUZES + RADIO.....	V/W	12/20		
POTENZA ASSORBITA TOTALE • TOTAL POWER ABSORPTION • PUISSANCE ABSORBÉE TOTAL				
GESAMTLEISTUNGS-AUFNAHME • POTENCIA ABSORBIDA TOTAL • POTÊNCIA ABSORVIDA TOTAL.....	kW	1,4		

(j) *potenza assorbita • power absorption • puissance absorbée • Leistungsaufnahme • potencia absorbida • potência absorvida*

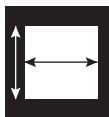

CARATTERISTICHE DIMENSIONALI • WEIGHT AND DIMENSIONS • DIMENSIONS & POIDS
 MASSE UND GEWICHTE • CARACTERISTICAS DIMENSIONALES • DIMENSÕES E PESOS

DIMENSIONI ESTERNE • EXTERNAL DIMENSIONS • DIM. EXTERIEURES • AUBENABMESSUNG • DIM. EXTERNAS • DIM. EXTERIORES.....	cm	231/166x107x133
DIMENSIONI INTERNE • INSIDE DIMENSIONS • DIM. INTÉRIEURES • INNENABMESSUNG • DIM. INTERNAS • DIM. INTERIORES	cm (L1)	215
	cm (L2)	174
	cm (W1)	63
L1 <i>lunghezza al bordo superiore • length at upper edge • longueur depuis bord supérieur</i> <i>Länge am Wannrand • longitud al borde superior • comprimento ao bordo superior</i>		
L2 <i>lunghezza alle bocchette • length at fittings • longueur int. aux buses</i> <i>Düsenabstand • longitud a las boquillas • comprimento aos jactos</i>		
W1 <i>larghezza centrale al bordo superiore • width at upper central edge • largeur centrale depuis bord supérieur</i> <i>Breite am Wannrand • distancia al centro del borde superior • largura central ao bordo superior</i>		
PESO NETTO VASCA • BATH NET WEIGHT • POIDS NET BAIGNOIRE • WANNEN-NETTOGEWICHT • PESO NETO BAÑERA • PESO LÍQUIDO DE BANHEIRA.....	kg	110
CARICO SUL PAVIMENTO • LOAD ON FLOOR • CHARGE SUR LE PLANCHER • BODENBELASTUNG • CARGA SOBRE PAVIM. • CARGA SOBRE O PAVIM.....	kg/m ²	290 (1) - 210 (2)
1 <i>sull'area di appoggio • on floor in supporting area • sur le sol sur la zone d'appui</i> <i>Fußbodenbelastung im Auflagebereich • sobre el piso en el área de apoyo • sobre o pavimento na área de apoio</i>		
2 <i>sull'area della vasca • on floor in tub area • sur le sol sur la zone de la baignoire</i> <i>Fußbodenbelastung im Wannbereich • sobre el piso en el área de la bañera • sobre o pavimento na área da banheira</i>		
PESO DI SPEDIZIONE • SHIPPING WEIGHT • POIDS À L'EXPÉDITION • VERSANDGEWICHT • PESO DE EXPEDICIÓN • PESO DE EXPEDIÇÃO.....	kg	180
VOLUME DI SPEDIZIONE • SHIPPING VOLUME • VOLUME À L'EXPÉDITION • VERSANDVOLUMEN • VOLUMEN DE EXPEDICIÓN • VOLUME DE EXPEDIÇÃO	cm	247x114x139
	m ³	3,91

I dati e le caratteristiche non impegnano la Jacuzzi Europe S.p.A., che si riserva il diritto di apportare tutte le modifiche ritenute opportune senza obbligo di preavviso o di sostituzione. • The data and characteristics indicated do not oblige Jacuzzi Europe, who reserves the right to make the necessary changes they feel opportune without forewarning or substitution. • Les caractéristiques indiquées, n'engagent pas la Jacuzzi Europe qui se réserve le droit d'apporter toutes les modifications qu'elle jugera opportune sans obligation de préavis ou de remplacement. • Die Angaben sind für Jacuzzi Europe nicht bindend. Änderungen, die dem Fortschritt dienen, halten wir uns vor. • Los datos y características indicadas no comprometen a Jacuzzi Europe que se reserva el derecho de aportar todas las modificaciones que considere oportunas sin obligación de preaviso o de sustitución. • Os dados e as características indicadas não constituem nenhum empenho para a Jacuzzi Europe, que se reserva o direito de produzir todas as modificações que julgar oportunas sem obrigação de aviso prévio ou substituição.

