

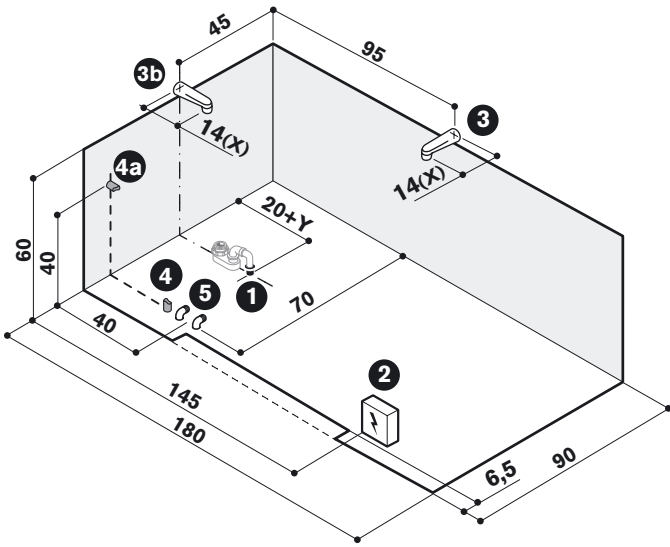

Allegare ai testi di pag.3 e 4 • This sheet to be with texts on pages 5 and 6  
 Fiche à associer aux textes des pages 7 et 8 • Dieses Datenblatt muß vom Text von S.9-10  
 Ficha a unir a textos pág.11 y 12 • Esta ficha con textos pág.13 e 14

# Theris



**ESEMPIO:** versione destra con lato scarico a muro  
**EXAMPLE:** right hand version with drainage point at wall  
**EXEMPLE:** version droite avec colonne d'écoulement mural  
**BEISPIEL:** Rechte Ausführung mit Abfluß mauerseitig  
**EJEMPLO:** versión derecha con desaguadero en el lado del muro  
**EXEMPLO:** versão direita com o lado da descarga contra a parede

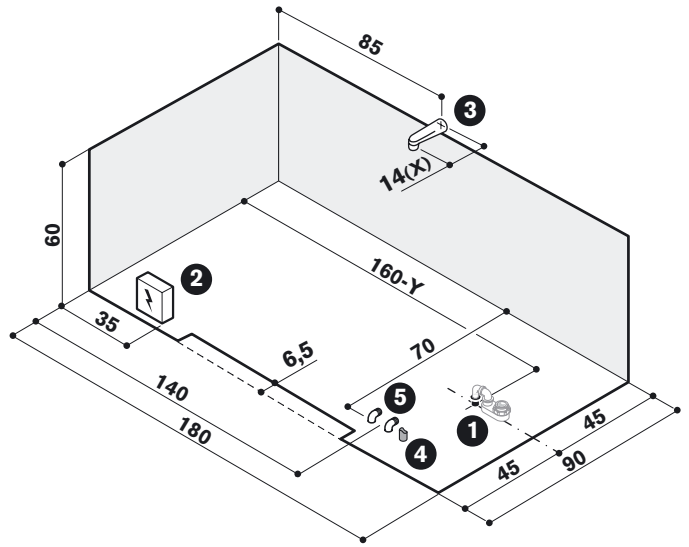

**ESEMPIO:** versione sinistra con lato schienale a muro  
**EXAMPLE:** left hand version with backrest against wall  
**EXEMPLE:** version gauche avec dossier mural  
**BEISPIEL:** Linke Ausführung mit Rückwand mauerseitig  
**EJEMPLO:** versión izquierda con respaldo en el lado del muro  
**EXEMPLO:** versão esquerda com o lado do espaldar contra a parede

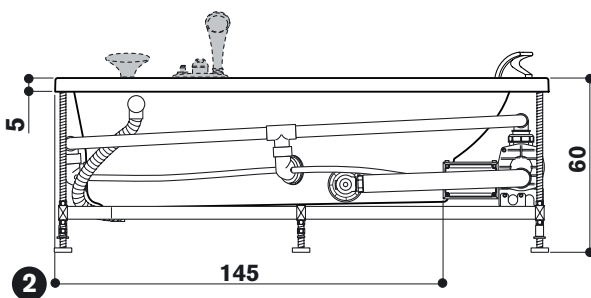
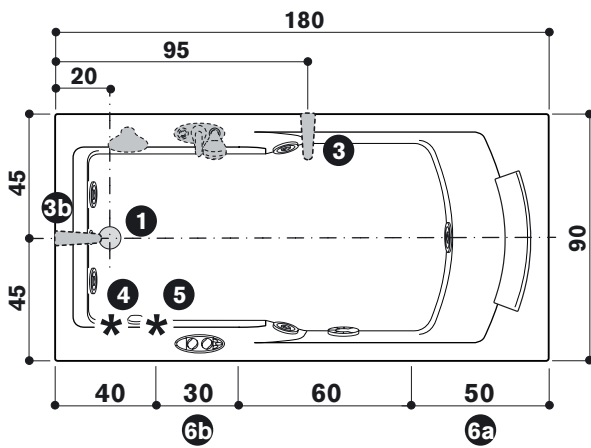
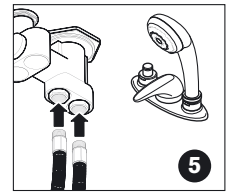
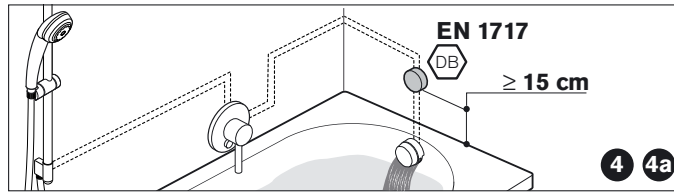
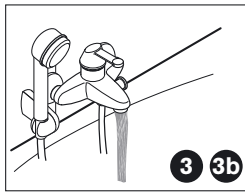
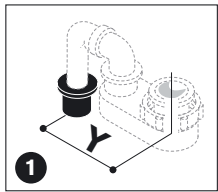

**DX**

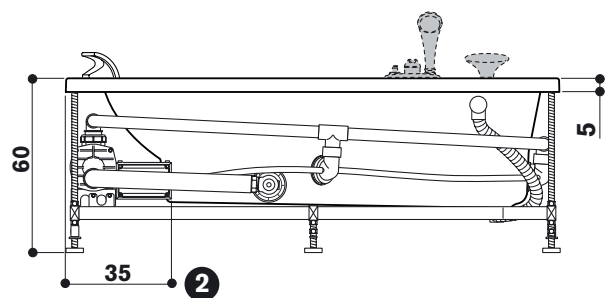
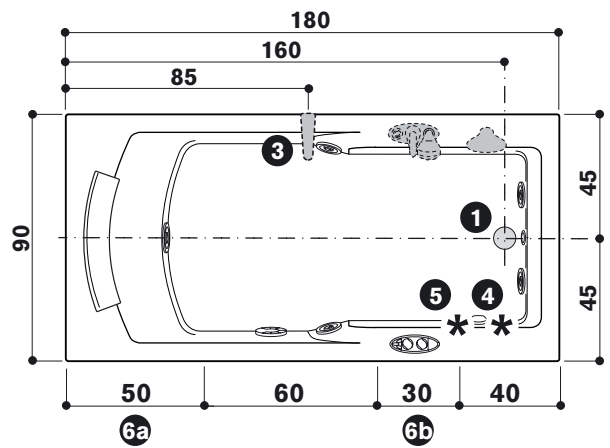

**SX**





**CARATTERISTICHE IDRAULICHE • HYDRAULIC SPECIFICATIONS • CARACTERISTIQUES HYDRAULIQUES**

**HYDRAULIK-ANGABEN • CARACTERISTICAS HIDRAULICAS • CARACTERÍSTICAS HIDRÁULICAS**

VOLUME D'ACQUA • WATER VOLUME • CONTENANCE D'EAU • FASSUNGSVERMÖGEN • CONTENIDO DE AGUA • CONTEÚDO DE ÁGUA.....	lit	<b>365 (y)</b>
QUANTITÀ D'ACQUA • WATER CONTENT • VOLUME D'EAU • NUTZINHALT • CANTIDAD DE AGUA • QUANTIDADE DE ÁGUA.....	lit	<b>305 (z)</b>
ALLACCIAMENTO RUBINETTERIA • TAP CONNECTIONS • ROBINETTERIE • ANSCHLUSSE • GRIFERIA • CONEXÃO DAS TORNEIRAS.....	Ø	<b>1/2"</b>
BOCCHETTE • WHIRLPOOL FITTINGS • BUSES • ANZAHL MASSAGEDÜSEN • BOQUILLAS • JACTOS (IDRO).....	n°	<b>5</b>
PILETTA DI SCARICO • DRAIN • VIDAGE • ABLAUF • DESAGÜE • DISPOSITIVO DE DESCARGA.....	Ø	<b>1 1/2"</b>

(y) *al livello del troppo pieno • at the overflow level • au niveau du trop plein • Wasserstand bis zum Überlauf • a nivel rebosadero • ao nível do ladrão*  
 (z) *richiesta per l'idromassaggio di una corporatura media • required for whirlpool of one person of average stature • pour une personne de corpulence moyenne*  
*Wassermassage für 1 Person mittlerer Größe • para una persona de corpulencia media • para a hidromassagem de uma pessoa de corporatura média*



**CARATTERISTICHE ELETTRICHE • ELECTRIC SPECIFICATIONS • CARACTERISTIQUES ELECTRIQUES**

**ELEKTRO-ANGABEN • CARACTERISTICAS ELECTRICAS • CARACTERÍSTICAS ELÉCTRICAS**

	JP12	JP12DIS	JP12FDIS	
VOLT.....	V	<b>220/240</b>	<b>220/240</b>	GRUPPO <b>JP12</b>
AMPÈRE.....	A	<b>6 (18)</b>	<b>6,2 (18)</b>	UNIT <b>JP12DIS</b>
ELETTROPOMPA • ELECTRIC PUMP • ELÉCTROPOMPE • ELEKTROPUMPE • ELECTROBOMBA	HP	<b>1,2</b>	<b>1,2</b>	GROUPE <b>JP12FDIS</b>
	kW	<b>1,2(j)</b>	<b>1,25(j)<sup>(*)</sup></b>	TYP
	Hz	<b>50</b>	<b>50</b>	GRUPO
(*) FARO • LIGHT • PROJÉCTEUR • UNTERWASSERSCHWEIFER • FARO • PROJECTOR SUBAQUATICO	V/W	-	<b>12/20</b>	GRUPO

(j) *potenza assorbita • power absorption • puissance absorbée • Leistungsaufnahme • potencia absorbida • potência absorvida*

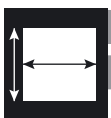

**CARATTERISTICHE DIMENSIONALI • WEIGHT AND DIMENSIONS • DIMENSIONS & POIDS**

**MASSE UND GEWICHTE • CARACTERISTICAS DIMENSIONALES • DIMENSÕES E PESOS**

DIMENSIONI ESTERNE • EXTERNAL DIMENSIONS • DIM. EXTÉRIEURES • AUßENABMESSUNG • DIM. EXTERNAS • DIM. EXTERIORES.....	cm	<b>180x90x60</b>
	cm (L1)	<b>160</b>
	cm (L2)	<b>130</b>
	cm (W1)	<b>76</b>
DIMENSIONI INTERNE • INSIDE DIMENSIONS • DIM. INTÉRIEURES • INNENABMESSUNG • DIM. INTERNAS • DIM. INTERIORES		
<b>L1</b> <i>lunghezza al bordo superiore • length at upper edge • longueur depuis bord supérieur</i> <i>Länge am Wannrand • longitud al borde superior • comprimento ao bordo superior</i>		
<b>L2</b> <i>lunghezza alle bocchette • length at fittings • longueur int. aux buses</i> <i>Düsenabstand • longitud a las boquillas • comprimento aos jactos</i>		
<b>W1</b> <i>larghezza centrale al bordo superiore • width at upper central edge • largeur centrale depuis bord supérieur</i> <i>Breite am Wannrand • distancia al centro del borde superior largura central ao bordo superior</i>		
PESO NETTO VASCA • BATH NET WEIGHT • POIDS NET BAIGNOIRE • WANNEN-NETTOGEWICHT • PESO NETO BAÑERA • PESO LÍQUIDO DE BANHEIRA.....	kg	<b>95</b>
CARICO SUL PAVIMENTO • LOAD ON FLOOR • CHARGE SUR LE PLANCHER • BODENBELASTUNG • CARGA SOBRE PAVIM. • CARGA SOBRE O PAVIM.....	kg/m <sup>2</sup>	<b>284 (y)</b>
PESO DI SPEDIZIONE • SHIPPING WEIGHT • POIDS À L'EXPÉDITION • VERSANDGEWICHT • PESO DE EXPEDICIÓN • PESO DE EXPEDIÇÃO.....	kg	<b>135</b>
VOLUME DI SPEDIZIONE • SHIPPING VOLUME • VOLUME À L'EXPÉDITION • VERSANDVOLUMEN • VOLUMEN DE EXPEDICIÓN • VOLUME DE EXPEDIÇÃO	cm	<b>191x100x80</b>
	m <sup>3</sup>	<b>1,53</b>

I dati e le caratteristiche non impegnano la Jacuzzi Europe S.p.A, che si riserva il diritto di apportare tutte le modifiche ritenute opportune senza obbligo di preavviso o di sostituzione • The data and characteristics indicated do not oblige Jacuzzi Europe, who reserves the right to make the necessary changes they feel opportune without forewarning or substitution • Les caractéristiques indiquées, n'engagent pas la Jacuzzi Europe qui se réserve le droit d'apporter toutes les modifications qu'elle jugera opportune sans obligation de préavis ou de remplacement • Die Angaben sind für Jacuzzi Europe nicht bindend. Änderungen, die dem Fortschritt dienen, halten wir uns vor • Los datos y características indicadas no comprometen a Jacuzzi Europe que se reserva el derecho de aportar todas las modificaciones que considere oportunas sin obligación de preaviso o de sustitución • Os dados e as características indicadas não constituem nenhum empenho para a Jacuzzi Europe, que se reserva o direito de produzir todas as modificações que julgar oportunas sem obrigação de aviso prévio ou substituição

