

energy



uso & manutenzione

CONSERVARE CON CURA

use & maintenance

KEEP CAREFULLY

emploi et entretien

CONSERVER AVEC SOIN

Bedienung und Wartung

SORGFÄLTIG AUFBEWAHREN

uso y mantenimiento

CONSÉRVESE CON CUIDADO

эксплуатация и техобслуживание

ТЩАТЕЛЬНО ХРАНИТЬ

energy



Indice

Avvertenze	4
Uso & manutenzione	5

Sommaire

Recommandations	12
Emploi et entretien	13

Índice

Advertencias	20
Uso y mantenimiento	21

Index

Warnings	8
Use & maintenance	9

Inhaltsverzeichnis

Hinweise	16
Bedienung und Wartung	17

Указатель

Предупреждения	24
Эксплуатация и техобслуживание	25

AVVERTENZE

Questa apparecchiatura non deve essere usata da persone (bambini inclusi) con ridotte capacità motorie, sensitive e/o cognitive o comunque prive delle nozioni necessarie per il suo utilizzo. Assicurarsi che i bambini, nel caso utilizzino l'apparecchiatura, vengano sorvegliati da una persona responsabile della loro sicurezza.

I bambini devono essere sorvegliati per assicurarsi che non giochino con l'apparecchiatura.

Le vasche devono essere impiegate sempre e solo in ambienti interni, per uso domestico o similare.

È pericoloso l'uso o l'accessibilità di apparecchi/dispositivi alimentati dall'impianto elettrico stando all'interno dell'apparecchiatura.

Fare particolare attenzione quando s'intende utilizzare la vasca da soli: restare immersi a lungo nell'acqua calda potrebbe causare nausea, capogiri, svenimenti.

Se s'intende utilizzare l'idromassaggio per periodi abbastanza lunghi, assicurarsi che la temperatura dell'acqua sia ad un valore ragionevolmente basso (vedere cap. "Idromassaggio").

Non usare l'acqua ad una temperatura di oltre 40 °C.

Non utilizzare la vasca dopo l'assunzione di alcool, droghe o medicinali che possono indurre sonnolenza o che possono alterare la pressione sanguigna.

Le persone che hanno problemi di fragilità capillare dovrebbero limitare il tempo d'utilizzo dell'idromassaggio, o comunque limitare la potenza dei getti chiudendone parzialmente, ove previsto, i getti (vedere cap. "Idromassaggio").

Durante l'idromassaggio, mantenere i capelli ad almeno 40 cm dalla bocchetta d'aspirazione, che deve avere sempre il coperchio ben fissato.

Non avviare l'idromassaggio se il coperchio non è fissato saldamente.

Riempire la vasca con acqua già miscelata (cioè, non prima acqua bollente e poi fredda), in modo da non danneggiare le tubazioni e ridurre anche i depositi di calcare.

È fatto assoluto divieto di utilizzare l'apparecchiatura per usi diversi da quelli espressamente previsti.

Jacuzzi non risponde per eventuali danni derivati da utilizzi impropri.

Nel caso di interventi di manutenzione e/o riparazione che comportino la sostituzione di componenti, devono essere utilizzati ricambi originali Jacuzzi®, pena la decadenza della garanzia e della responsabilità del Costruttore per danni derivanti dall'intervento eseguito.

Se l'apparecchiatura viene utilizzata da persone diverse dall'Acquirente, questo deve istruire opportunamente gli utilizzatori sull'uso corretto dell'apparecchiatura e le avvertenze di sicurezza.

Jacuzzi Europe S.p.A. declina ogni responsabilità qualora:

- l'installazione venga eseguita da personale non qualificato e/o non abilitato ad eseguire l'installazione stessa.

- non vengano rispettate le norme e disposizioni di legge relative agli impianti elettrici degli immobili in vigore nello Stato in cui viene eseguita l'installazione.

- non vengano rispettate le disposizioni di installazione e manutenzione riportate sul presente manuale.

- vengano utilizzati per l'installazione materiali non idonei e/o non certificati.

- vengano eseguite operazioni non corrette che riducano il grado di protezione delle apparecchiature elettriche contro i getti d'acqua o modifichino la protezione contro l'elettrocuzione per contatti diretti ed indiretti o altresì generino condizioni di isolamento, dispersioni di corrente e surriscaldamento anomali.

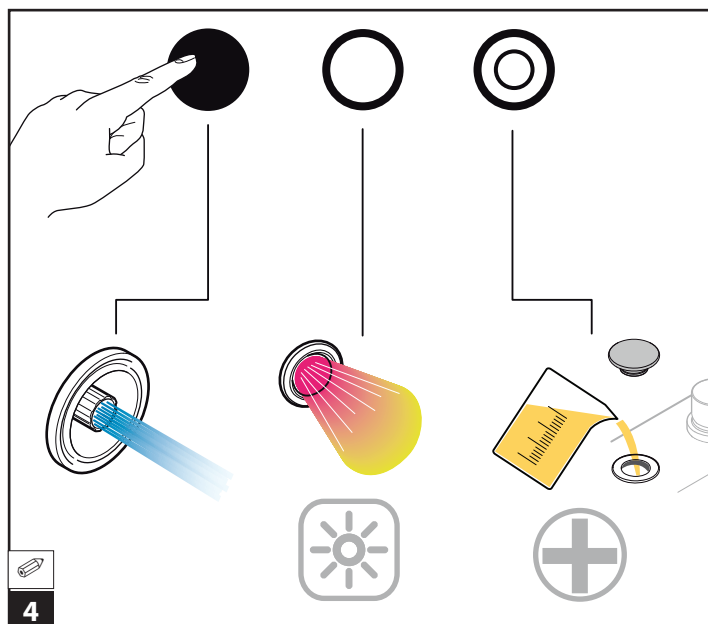
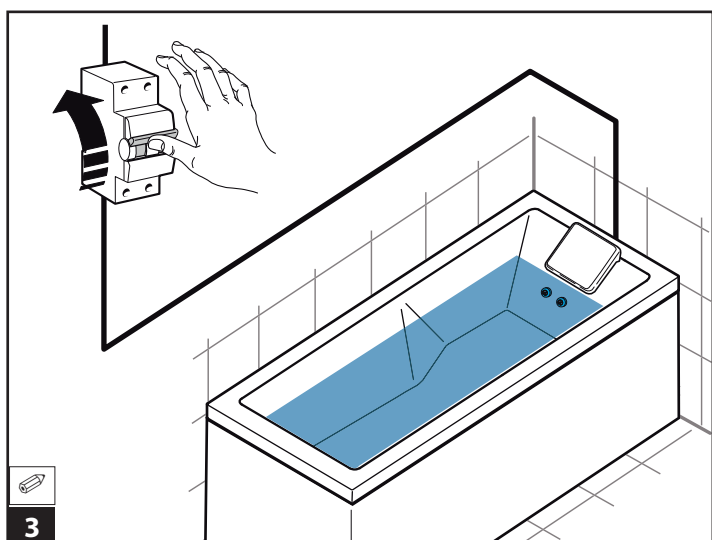
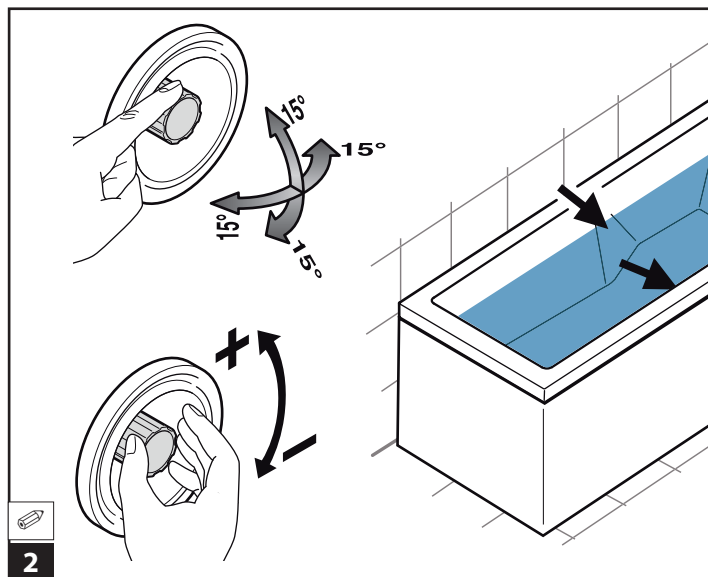
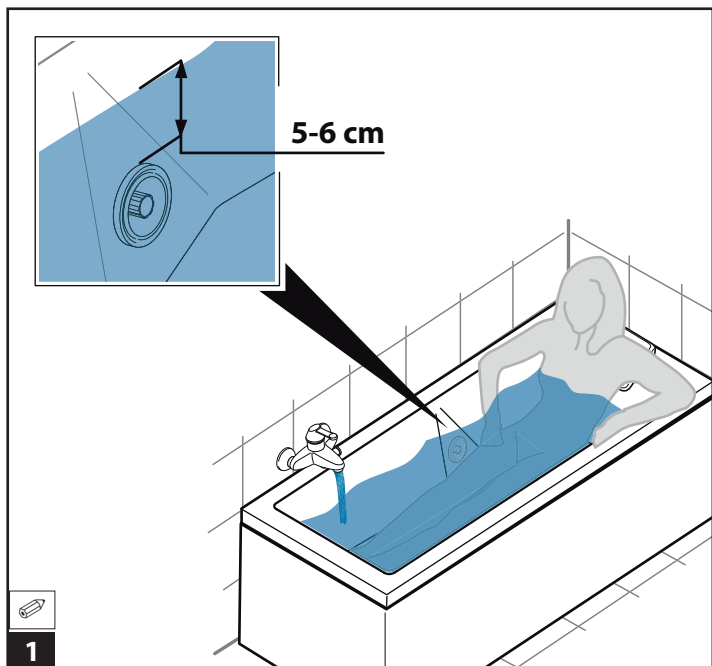

IDROMASSAGGIO

■ Accendere l'interruttore principale e attendere alcuni secondi affinché venga completata la procedura d'avvio.

⚠ **NOTA:** assicurarsi che non vi siano oggetti appoggiati sulla zona comandi (situata sopra il bordo vasca) .

■ Per avviare l'idromassaggio, toccare con un dito per alcuni secondi il tasto ● (presente sul bordo vasca); agire allo stesso modo per spegnere la funzione.

NOTA: in ogni caso, l'idromassaggio si spegne automaticamente dopo 20 minuti.

■ Si consiglia una durata dell'idromassaggio di circa 15-20 minuti (sono infatti necessari da 5 a 10 minuti affinché l'azione dell'acqua in movimento inizi ad avere effetto).

■ Si consiglia di regolare la temperatura dell'acqua sui 36 °C; con temperature più elevate, è preferibile diminuire la durata dell'idromassaggio:

34-36 °C --> 20 minuti di idromassaggio

36-38 °C --> 15 minuti di idromassaggio

38-40 °C --> 10 minuti di idromassaggio

Sapone e bagno schiuma (se non specifici per l'idromassaggio) vanno impiegati solo quando non si utilizza l'idromassaggio.

Spegnere sempre l'idromassaggio e l'interruttore principale prima di vuotare la vasca.

FARO (ove previsto)

■ Per accendere il faro, toccare con un dito per alcuni secondi il tasto ○ (presente sul bordo vasca). Per spegnerlo, tenere il dito sul tasto fino a che la luce cessa.

■ È possibile avere una luce bianca o colorata; è anche disponibile la luce il cui colore cambia nel tempo secondo varie sequenze.

Le sequenze colorate sono:

- Cromodream (basata su una sequenza mista di colori);
- Relax (sequenza basata sul colore blu);
- Energy (sequenza basata sul colore rosso).

NOTA: ogni sequenza inizia gradualmente, per poi raggiungere l'intensità caratteristica dopo alcuni secondi.

I colori singoli sono:

- bianco;
- turchese;
- verde;
- arancione;
- viola.

■ Per passare da un colore all'altro, o per cambiare sequenza, toccare ripetutamente il tasto .

■ Se il livello d'acqua in vasca è inferiore rispetto a quello necessario per l'idromassaggio, il faro funzionerà a potenza ridotta. È possibile accendere il faro anche a vasca vuota, utilizzandolo come luce di cortesia (anche in questo caso il faro funzionerà a potenza ridotta).

SANITIZZAZIONE

Per igienizzare il circuito idraulico della vasca (circa una volta al mese a seconda dell'utilizzo dell'idromassaggio) si consiglia il liquido J-MX 07 proposto da Jacuzzi e reperibile presso i Centri Assistenza/Rivenditori autorizzati.

È possibile effettuare la sanitizzazione con la stessa acqua utilizzata per fare l'idromassaggio, a condizione che non siano stati usati saponi, olii, cosmetici; altrimenti, vuotare e riempire nuovamente la vasca.

In ogni caso, il livello dell'acqua in vasca (senza nessuno immerso) deve superare di circa 5-6 cm i getti più alti.

modelli senza impianto di sanitizzazione

■ Versare nell'acqua della vasca 50-100 ml di liquido J-MX 07.



■ Azionare l'idromassaggio per poco più di 1 minuto; lasciare che il liquido agisca per almeno altri 15 minuti.

■ Aprire lo scarico e vuotare la vasca.

modelli con impianto di sanitizzazione

■ Versare il liquido J-MX 07 contenuto nel flacone nell'apposito serbatoio (togliere il tappo presente sul bordo vasca,  4).

■ Tenere un dito - per alcuni secondi - sul tasto : parte la pompa, il faro lampeggia ed inizia il ciclo di sanitizzazione.

NOTA: su alcuni modelli, per attivare il ciclo di sanitizzazione occorre agire contemporaneamente sui tasti  e .

■ Una volta terminata la funzione, la pompa si ferma ed il faro lampeggia nuovamente.

NOTA: il ciclo è interamente automatico ed è caratterizzato dall'accensione e spegnimento della pompa e dal lampeggiamento del faro a bassa intensità; in ogni caso, il ciclo di sanitizzazione dura circa 10 minuti - circa un minuto prima della fine del ciclo, la pompa viene nuovamente attivata per risciacquare le tubazioni ed il faro lampeggia brevemente per segnalare la fine della funzione.

La sanitizzazione non può essere interrotta se non togliendo corrente tramite l'interruttore principale.

IN CASO DI DIFFICOLTÀ...

L'idromassaggio non parte

- Verificare che l'interruttore principale sia acceso.

- Tenere il dito appoggiato sul tasto per qualche secondo e quindi sollevarlo.

- Il livello d'acqua non è sufficiente (quando si tenta di avviare la funzione, il faro lampeggia brevemente).

Riempire la vasca fino al livello indicato (vedere cap. "Idromassaggio") e agire nuovamente sul tasto.

L'idromassaggio si ferma da solo

- Se l'acqua dovesse scendere al di sotto del livello minimo (es. scarico aperto), la pompa si ferma (il faro, se acceso, inizierà a funzionare a potenza ridotta).

Riempire la vasca fino al livello indicato (vedere cap. "Idromassaggio") e agire nuovamente sul tasto.

Dalle bocchette idromassaggio più grandi escono poche bollicine d'aria

- Verificare che gli ugelli siano aperti (vedere cap. "Idromassaggio").

La "forza" dell'idromassaggio è diminuita

- Verificare che gli ugelli siano aperti (vedere cap. "Idromassaggio").

- Pulire la bocchetta d'aspirazione e quelle idromassaggio (vedere cap. "Manutenzione").

La sanitizzazione non parte

- Livello d'acqua insufficiente (fare riferimento a quanto detto per l'idromassaggio).

- Manca il liquido apposito (J-MX 07) nel serbatoio (il faro lampeggia con luce rossa).

Riempire il serbatoio entro 1 minuto dalla segnalazione (la pompa si avvia ed il ciclo prosegue); in caso contrario, il ciclo s'interrompe definitivamente.

La sanitizzazione si ferma da sola

- L'acqua è scesa al di sotto del livello minimo (es. scarico aperto); il faro lampeggia con luce rossa.

Ripristinare il livello dell'acqua entro 5 minuti dalla segnalazione (la pompa si avvia ed il ciclo prosegue); in caso contrario, il ciclo s'interrompe definitivamente.

- Il liquido J-MX 07 finisce durante l'immissione nel circuito idraulico; il faro lampeggia con luce rossa.

Riempire il serbatoio entro 5 minuti dalla segnalazione (la pompa si avvia ed il ciclo prosegue); in caso contrario, il ciclo s'interrompe definitivamente, mentre il faro continua a lampeggiare per circa un'ora, avvertendo che la sanitizzazione non è stata portata a termine e che il serbatoio è vuoto (in ogni caso, toccando il tasto ● viene interrotta la segnalazione dell'allarme).

Il display non riceve comandi

- Se per errore vengono toccati due tasti contemporaneamente, non si attiva alcuna funzione.

Occorre attendere circa 3 secondi prima di poter attivare un nuovo comando.

- Se il display è coperto da un velo d'acqua, ci potrebbe essere la possibilità che non riceva comandi.

È sufficiente passare il palmo della mano per togliere l'acqua e attendere quindi circa 3 secondi prima di poter attivare un nuovo comando.

MANUTENZIONE

⚠ ATTENZIONE! Scollegare l'apparecchiatura dalla linea di alimentazione elettrica prima di effettuare qualsiasi intervento di manutenzione.

Pulizia della bocchetta di aspirazione

Rimuovere eventuali residui e lavare i vari componenti con acqua e sapone.

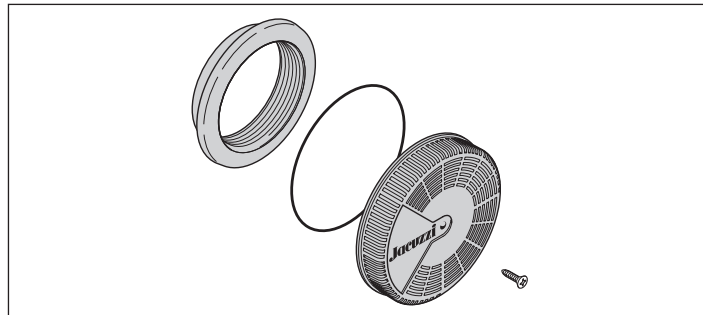

Pulizia delle bocchette idromassaggio

Agire come indicato precedentemente.

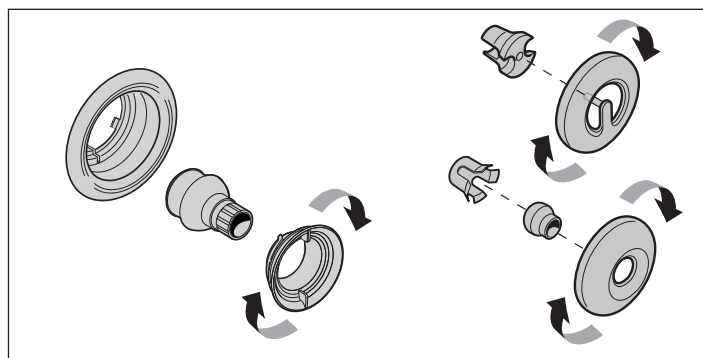

Pulizia della vasca e della rubinetteria

Usare detersivi non abrasivi o in polvere (fare attenzione alla segrafia relativa ai tasti).

Non utilizzare acetone o altri solventi.

Pulizia del poggiatesta

Utilizzare un panno o una spazzola morbida e del sapone.

WARNINGS

This appliance must not be used by persons (including children) with reduced mobility, sensory and/or cognitive capabilities or those who do not possess the necessary notions to use the aforementioned. Ensure that children, if using the appliance, are supervised by a person responsible for their safety.

Children must be supervised to make sure they do not play with the appliance.

The tubs must only be used in indoor environments, for domestic or similar purposes.

It is dangerous to use or handle live equipment/devices housed within the appliance.

Be very careful when using the tubs alone: prolonged immersion in warm water may cause nausea, dizziness and fainting.

If you intend to use the hydromassage for extensive time periods, ensure that the water temperature is reasonably low (refer to the Chapter, "Hydromassage").

Do not use water with a temperature exceeding 40 °C.

Do not use the tub after drinking alcohol, taking drugs or medicines that may cause drowsiness or that may alter blood pressure.

Persons who suffer with capillary fragility must limit the time spent using the hydromassage, or limit the jet power, resorting to closing the jets partially where present (refer to the Chapter, "Hydromassage").

During the hydromassage, keep hair at least 40 cm from the air outlet, which must always feature a tightly secured cover. Do not activate the hydromassage unless the cover is tightly secured.

Fill the tub with warm water (not boiling nor cold water), in order to avoid damaging the pipes and to minimise scale deposits.

It is completely forbidden to use the appliance in ways that differ from those expressly detailed.

Jacuzzi will not assume responsibility for any damage caused by improper use.

In the instance of maintenance and/or repair operations, which involve the replacement of components, Jacuzzi® original spare parts must be used, otherwise the warranty shall no longer be valid and the Manufacturer will not be responsible for any damage resulting from the operation carried out.

If other persons, in addition to the Purchaser, use the appliance, it is the Purchaser's responsibility to instruct users on the correct use of the appliance in addition to providing safety warnings.

Jacuzzi Europe S.p.A. denies all responsibility:

- if installation is carried out by unqualified personnel and/or personnel unauthorised to carry out the installation itself.

- if compliance is not ensured with current norms and legal provisions regarding the electric systems of buildings in the country in which installation is carried out.

- if the instructions for installation and maintenance contained in this manual are not followed.

- if unsuitable and/or uncertified materials are used for installation.

- if incorrect operations are performed that reduce the level of protection of the electrical appliance against water jets, modify the protection against electrocution due to direct or indirect contact, or produce abnormal conditions of insulation, current leakage or overheating.

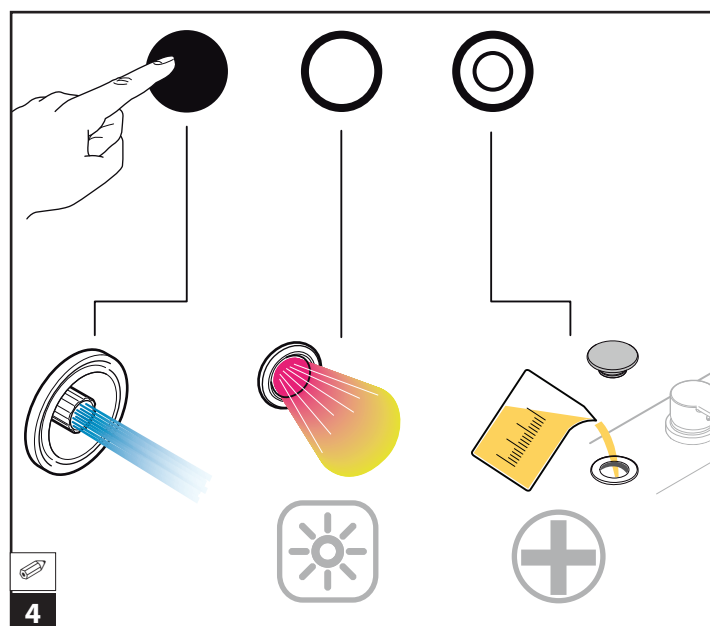
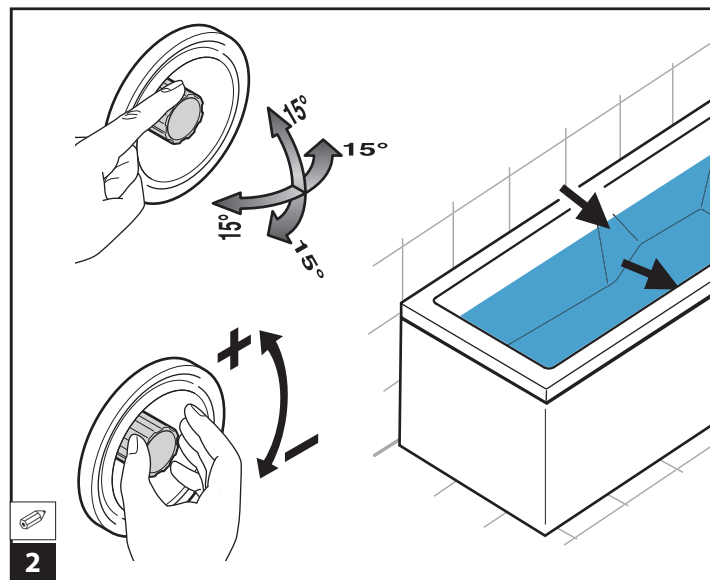
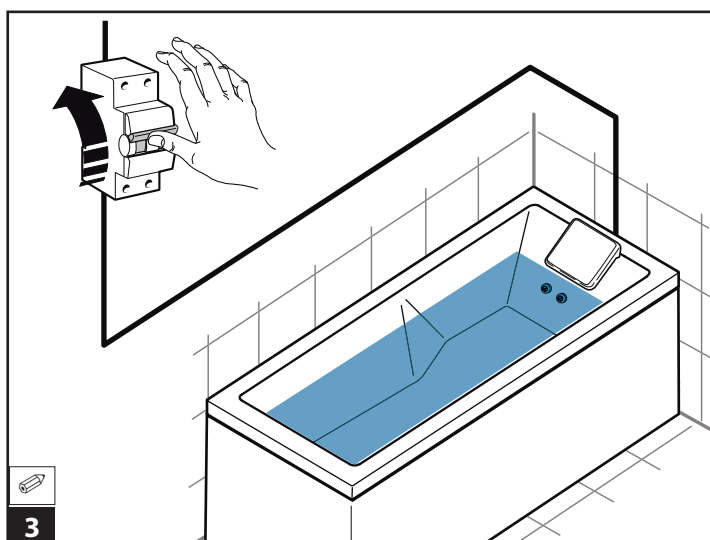
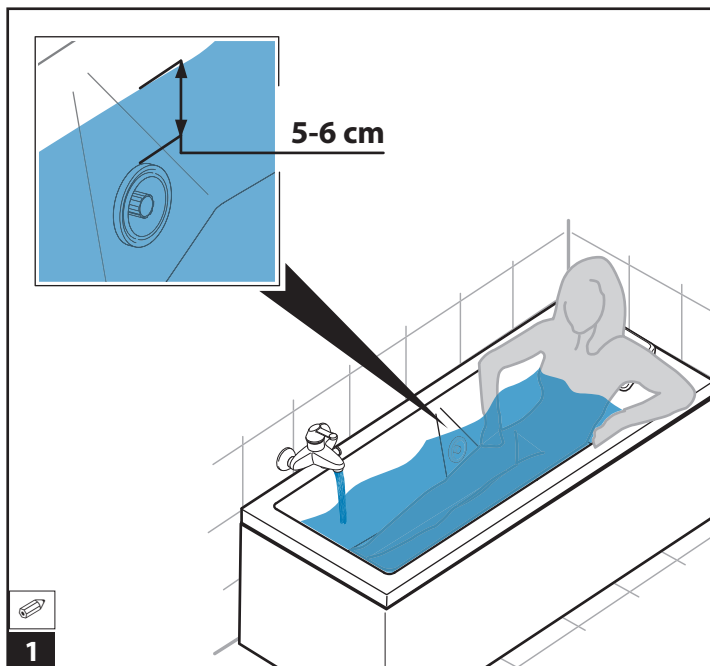

HYDROMASSAGE

■ Turn on the main switch and wait a few seconds until the start-up process has completed.

⚠ **NOTE:** check that there are no objects resting on the control panel (located above the tub edge).

■ To activate the hydromassage, press the ● button (on the tub edge); repeat to disable this function.

NOTE: the hydromassage will turn itself off automatically after 20 minutes.

■ We recommend leaving the hydromassage active for a duration of 15-20 minutes (5-10 minutes are necessary before the action of the moving water begins to take effect).

■ We recommend setting the water temperature at approximately 36 °C; in the instance of higher temperatures, it is advisable to reduce the duration of the hydromassage:

34-36 °C --> 20 minutes of hydromassage

36-38 °C --> 15 minutes of hydromassage

38-40 °C --> 10 minutes of hydromassage

Soap and bath foams (where not used as part of hydromassage) must only be used when the hydromassage is not in use.

Always turn off the hydromassage and main switch before emptying the tub.

LIGHT (where present)

■ To switch on the light, press the ○ button for a few seconds (on the tub edge).

To switch it off, press down the button until the light goes out.

■ It is possible to have either a white or coloured light; a light which changes colour assuming different sequences is also available.

The colour sequences are as follows:

- Cromodream (based on a mixed colour sequence);

- Relax (based on a blue colour sequence);

- Energy (based on a red colour sequence).

NOTE: each sequence begins gradually then, after a few seconds, reaches its characteristic intensity.

The individual colours:

- white;
- turquoise;
- green;
- orange;
- violet.

■ To move from one colour to the next, or to change the sequence, repeatedly press the  button.

■ Where the water level in the tub is below that required for hydromassage, the light will function at reduced power.

IT IS also possible to turn on the light when the tub is empty, using it as a courtesy light (the light will function at reduced power in this context too).

SANITIZATION

We recommend the J-MX 07 liquid, offered by Jacuzzi and available at the Assistance Centres/Authorised Retailers, is used to clean the tub hydraulic circuit (approximately once a month dependent on how often the hydromassage is used).

IT IS possible to carry out this cleaning operation using the same water used for the hydromassage provided that soap, oils, cosmetics, have not been used; otherwise, empty the tub and fill it once again.

In any case, the tub water level (free of concentrates) must be approximately 5-6 cm above the highest jets.

models without sanitization system

■ Pour 50-100 ml of J-MX 07 liquid into the tub.



■ Activate the hydromassage for just over 1 minute; leave the liquid to act for at least a further 15 minutes.

■ Open the drain and empty the tub.

models with sanitization system

■ Pour the J-MX 07 liquid from the bottle into the relevant tank (remove the cover on the tub edge,  4).

■ Keep the  key pressed down for a few seconds: the pump will activate, the spotlight will flash and the sanitization cycle will commence.

NOTE: with some models, you have to press keys  and  at the same time to activate the sanitization cycle.

■ Once the function has ended, the pump stops and the spotlight flashes once again.

NOTE: the cycle is, by nature, automatic and is characterised by the activation and disabling of the pump and the flashing of the spotlight at low intensity; in any case, the sanitization cycle lasts 10 min-

utes - approximately 1 minute before the end of the cycle, the pump is activated once again in order to rinse the pipes and the spotlight briefly flashes to indicate the end of the function.

The sanitization process cannot be interrupted unless the power is disconnected via the main switch.

TROUBLESHOOTING...

The hydromassage does not activate

- Check that the main switch is on.
- Press down on the button for a few seconds and then release it.
- The water level is not adequate (when attempting to activate the function, the light briefly flashes).

Fill the tub to the level indicated (refer to the Chapter, "Hydromassage") and press the button once again.

The hydromassage stops of its own accord

- In the instance that the water falls below the minimum level (e.g. open drain), the pump stops (the light, where on, will begin functioning at reduced power).

Fill the tub to the level indicated (refer to the Chapter, "Hydromassage") and press the button once again.

Not many air bubbles come out of the larger hydromassage outlets

- Check that the nozzles are open (refer to the Chapter, "Hydromassage").

The "strength" of the hydromassage has got weaker

- Check that the nozzles are open (refer to the Chapter, "Hydromassage").
- Clean the air and hydromassage outlets (refer to the Chapter, "Maintenance").

The Sanitization cycle does not activate

- The water level is too low (consult the information provided relative to hydromassage).

- The relevant liquid (J-MX 07) is not in the tank (the spotlight flashes red).

Refill the tank within one minute from notification (the pump will activate and the cycle continues); where this is not completed, the cycle is definitely interrupted.

The Sanitization cycle stops of its own accord

- The water has fallen below the minimum level (e.g. drain open); the spotlight flashes red.

Restore the water level within 5 minutes from notification (the pump will activate and the cycle continues); where this is not completed, the cycle is definitely interrupted.

- The J-MX 07 liquid runs out during intake of the hydraulic circuit; the spotlight flashes red.

Refill the tank within 5 minutes from notification (the pump will activate and the cycle continues); where this is not completed, the cycle is definitely interrupted, whilst the spotlight continues to flash for approximately one hour, indicating that sanitization has

not been completed and that the tank is empty (in any case, when pressing the ● key, the alarm signal is interrupted).

The display does not receive commands

- If two keys are accidentally pressed at the same time, no function is activated.

You will need to wait three seconds before giving a new command

- If the display is covered by a layer of water, it may not receive commands.

Just wipe the water off with the palm of your hand and wait about 3 seconds before giving another command.

MAINTENANCE

⚠ ATTENTION! Before carrying out any maintenance operation, disconnect the appliance from the power supply line.

Cleaning the air outlets

Remove any residue and wash the various components with water and soap.

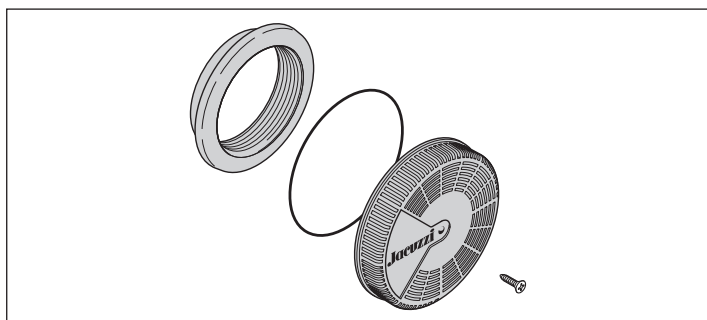

Cleaning the hydromassage outlets

Proceed as described above.

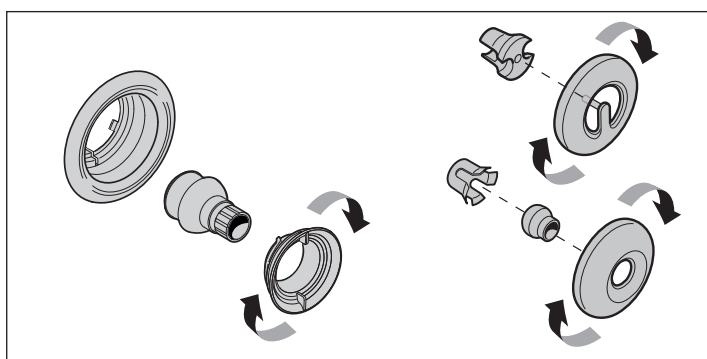

Cleaning the tub and the taps and fittings

Use non-abrasive or powder detergents (pay attention to the writing on buttons).

Do not use acetone or other solvents.

Cleaning the headrest

Use a cloth or a soft brush and soap.

RECOMMANDATIONS

Cette installation ne doit pas être utilisée par des enfants et par des personnes présentant des capacités motrices, sensitives et/ou cognitives réduites ou, quoi qu'il en soit, ne possédant pas les notions nécessaires pour pouvoir l'utiliser. Veiller à ce que les enfants, au cas où ils utiliseraient l'appareil, soient surveillés par un adulte responsable de leur sécurité.

Les enfants doivent être surveillés afin qu'ils ne puissent jouer avec l'appareil.

Les baignoires doivent toujours et uniquement être utilisées à l'intérieur, pour un usage domestique ou similaire.

L'utilisation ou l'accessibilité d'appareils/dispositifs alimentés par l'installation électrique à l'intérieur de l'appareil est dangereux.

Faire attention lorsqu'on utilise seul la baignoire : rester trop longtemps dans l'eau chaude risque de provoquer des nausées, des vertiges et des évanouissements.

Si l'on souhaite utiliser l'hydromassage pendant de longs moments, s'assurer que la température de l'eau ait une valeur raisonnablement basse (voir chap. "Hydromassage").

Ne pas utiliser l'eau à une température supérieure à 40 °C.

Ne pas utiliser la baignoire après avoir consommé de l'alcool, des drogues ou des médicaments pouvant induire de la somnolence ou altérer la tension.

Les personnes ayant des problèmes de fragilité capillaire devraient limiter le temps d'utilisation de l'hydromassage ou dans tous les cas limiter la puissance des jets en fermant partiellement, si prévu, les jets (voir chap. "Hydromassage").

Pendant l'hydromassage, maintenir les cheveux à au moins 40 cm de la buse d'aspiration, dont le couvercle doit toujours être bien fixé.

Ne pas mettre en marche l'hydromassage si le couvercle n'est pas solidement fixé.

Remplir la baignoire avec de l'eau déjà mélangée (soit, pas avec de l'eau bouillante, puis de l'eau froide), afin de ne pas endommager les tuyaux et de réduire les dépôts de calcaire.

Il est strictement interdit d'utiliser l'appareil pour des usages différents de ceux expressément prévus.

Jacuzzi décline toute responsabilité pour tout dommage dérivant d'une utilisation impropre.

En cas d'opérations d'entretien et/ou de réparation, nécessitant le remplacement de composants, utiliser des pièces détachées originales Jacuzzi® ; en cas contraire, le fabricant décline toute responsabilité pour tout dommage dérivant de l'intervention effectuée.

Si l'appareil est utilisé par des personnes différentes de l'acheteur, celui-ci doit opportunément informer les utilisateurs sur l'utilisation correcte de l'appareil et sur les recommandations de sécurité.

Jacuzzi Europe S.p.A. décline toute responsabilité dans les cas suivants :

- installation réalisée par du personnel non qualifié et/ou non autorisé à effectuer l'installation.

- non-respect des normes et des dispositions légales relatives aux installations électriques des habitations, en vigueur dans le pays où l'installation a été effectuée.

- non-respect des instructions concernant l'installation et l'entretien fournies dans le présent manuel.

- emploi de matériaux non appropriés et/ou non certifiés conformes pour cette installation.

- en cas d'exécution d'opérations incorrectes qui réduisent le degré de protection des appareils électriques contre les projections d'eau ou modifient la protection contre l'électrocution par contacts directs et indirects, ou encore génèrent des conditions d'isolation, dispersions de courant et surchauffes anormales.

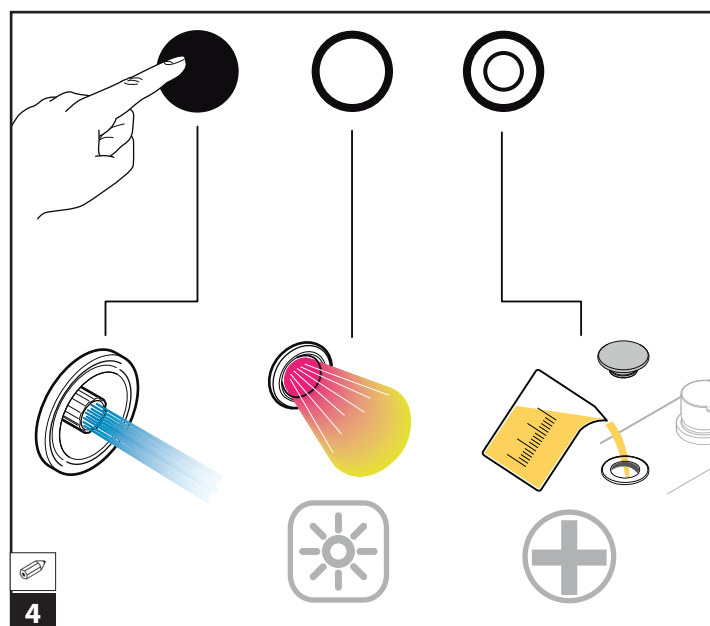
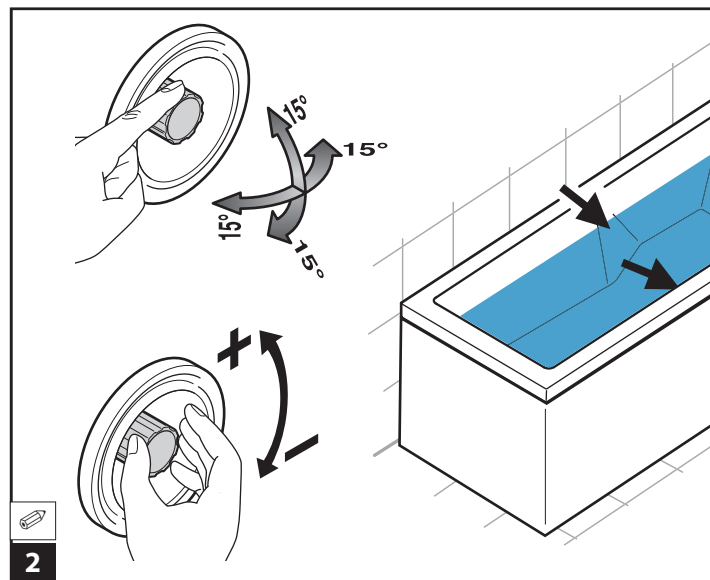
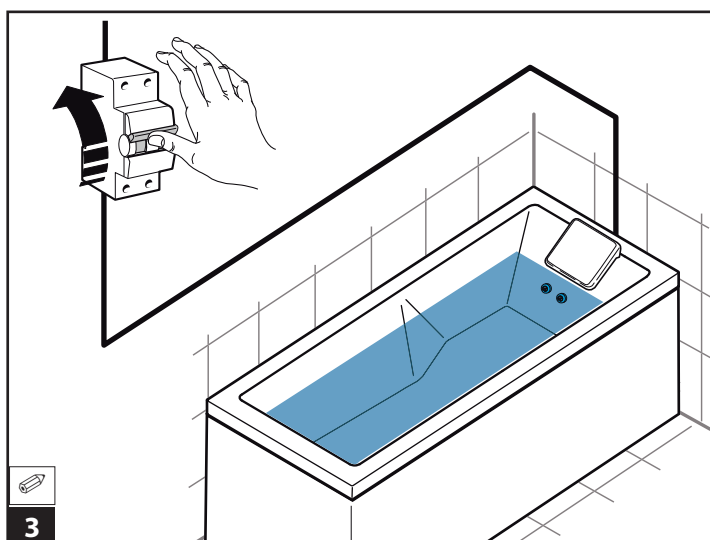
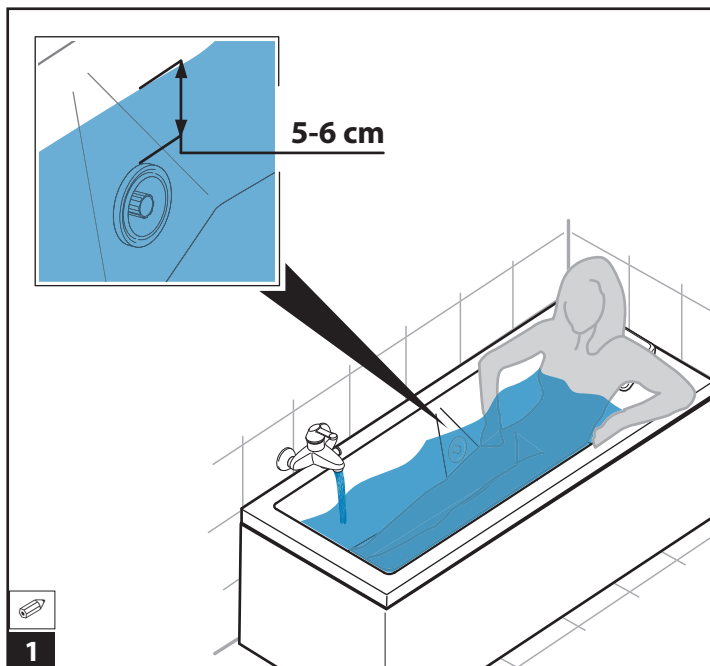

HYDROMASSAGE

■ Allumer l'interrupteur principal et attendre quelques secondes afin que la procédure de mise en marche soit terminée.

⚠ **REMARQUE :** veiller à ce qu'il n'y ait pas d'objets posés sur la zone des commandes (située sur le bord de la baignoire).

■ Pour mettre en marche l'hydromassage, toucher d'un doigt pendant quelques secondes la touche ● (présente sur le bord de la baignoire) ; agir de la même manière pour éteindre la fonction.

REMARQUE : dans tous les cas, l'hydromassage s'éteint automatiquement après 20 minutes.

■ Une durée de l'hydromassage d'environ 15-20 minutes est conseillée (en effet, 5 à 10 minutes sont nécessaires pour que l'action de l'eau en mouvement commence à faire effet).

■ Il est conseillé de régler la température de l'eau sur 36 °C ; avec des températures plus élevées, il est préférable de diminuer la durée de l'hydromassage :

34-36 °C --> 20 minutes d'hydromassage

36-38 °C --> 15 minutes d'hydromassage

38-40 °C --> 10 minutes d'hydromassage

Le savon et les bains moussants (si non spécifiques pour l'hydromassage) ne doivent être employés que lorsque l'hydromassage n'est pas utilisé.

Éteindre toujours l'hydromassage et l'interrupteur principal avant de vider la baignoire.

SPOT (si prévu)

■ Pour allumer le spot, toucher d'un doigt pendant quelques secondes la touche ○ (présente sur le bord de la baignoire). Pour l'éteindre, maintenir le doigt sur la touche jusqu'à ce que la lumière s'éteigne.

■ Il est possible d'avoir une lumière blanche ou colorée ; une lumière dont la couleur change selon différentes séquences est également disponible.

Les séquences colorées sont :

- Cromodream (basée sur une séquence mixte de couleurs) ;
- Relax (séquence basée sur la couleur bleue) ;
- Energy (séquence basée sur la couleur rouge).

REMARQUE : chaque séquence commence graduellement, pour ensuite atteindre l'intensité caractéristique après quelques secondes.

Les couleurs simples sont :

- blanc ;
- turquoise ;
- vert ;
- orange ;
- violet.

■ Pour passer d'une couleur à l'autre, ou pour changer de séquence, toucher de manière répétée la touche .

■ Si le niveau d'eau dans la baignoire est inférieure à celui nécessaire pour l'hydromassage, la spot fonctionnera à puissance réduite.

Il est possible d'allumer le spot même si la baignoire est vide, en utilisant la lumière de courtoisie (dans ce cas aussi le spot fonctionnera à puissance réduite).

HYGIÉNISATION

Pour hygiéniser le circuit hydraulique de la baignoire (environ une fois par mois selon l'utilisation de l'hydromassage), le liquide J-MX 07 proposé par Jacuzzi et en vente auprès des Centres d'Assistance/Revendeurs agréés est conseillé.

Il est possible d'effectuer l'hygiénisation avec la même eau que celle utilisée pour faire l'hydromassage, à condition qu'aucun savon, huile ou cosmétique n'ait été utilisé ; sinon, vider et remplir de nouveau la baignoire.

Dans tous les cas, le niveau de l'eau dans la baignoire (sans personne à l'intérieur) doit dépasser d'environ 5-6 cm les jets les plus hauts.

modèles sans installation d'hygiénisation

■ Verser dans l'eau de la baignoire 50-100 ml de liquide J-MX 07.



■ Actionner l'hydromassage pendant un peu plus d'1 minute et laisser que le liquide agisse pendant au moins 15 minutes.

■ Ouvrir le système d'évacuation et vider la baignoire.

modèles avec installation d'hygiénisation

■ Verser le liquide J-MX 07 contenu dans le flacon dans le réservoir prévu à cet effet (retirer le bouchon présent sur le bord de la baignoire,  4).

■ Maintenir un doigt - pendant quelques secondes - sur la touche  : la pompe se met en marche, le spot clignote et le cycle d'hygiénisation commence

REMARQUE : sur certains modèles, pour activer le cycle d'hygiénisation, il faut agir simultanément sur les touches  et .

■ Une fois la fonction terminée, la pompe s'arrête et le spot clignote de nouveau.

REMARQUE: le cycle est entièrement automatique et est caractérisé par l'allumage et l'extinction de la pompe et par le clignotement du spot à basse intensité ; dans tous les cas, le cycle d'hygiénisation dure environ 10 minutes - environ une minute avant la fin du cycle, la pompe est de nouveau activée pour rincer les tuyaux et le spot clignote brièvement pour signaler la fin de la fonction.

L'hygiénisation ne peut être interrompue qu'en coupant le courant moyennant l'interrupteur général.

EN CAS DE DIFFICULTÉS...

L'hydromassage ne démarre pas

- Vérifier que l'interrupteur principal soit allumé.

- Maintenir le doigt posé sur la touche pendant quelques secondes, puis le soulever.

- Le niveau d'eau n'est pas suffisant (lorsque l'on tente de mettre en marche la fonction, le spot clignote rapidement).

Remplir la baignoire jusqu'au niveau indiqué (voir chap. "Hydromassage") et agir de nouveau sur la touche.

L'hydromassage s'arrête tout seul

- Si l'eau descend en dessous du niveau minimal (ex. évacuation ouverte), la pompe s'arrête (le spot, si allumé, commencera à fonctionner à puissance réduite).

Remplir la baignoire jusqu'au niveau indiqué (voir chap. "Hydromassage") et agir de nouveau sur la touche.

Peu de bulles d'air sortent des buses hydromassage les plus grandes

- Vérifier que les gicleurs soient ouverts (voir chap. "Hydromassage").

La "force" de l'hydromassage diminue

- Vérifier que les gicleurs soient ouverts (voir chap. "Hydromassage").

- Nettoyer la buse d'aspiration et celles de l'hydromassage (voir chap. "Entretien").

L'hygiénisation ne démarre pas

- Niveau insuffisant (se référer à ce qui est mentionné pour l'hydromassage).

- Absence de liquide prévu à cet effet (J-MX 07) dans le réservoir (le spot clignote avec une lumière rouge).

Remplir le réservoir dans la minute qui suit la signalisation (la pompe se met en marche et le cycle continue) ; en cas contraire, le cycle s'interrompt définitivement.

L'hygiénisation s'arrête toute seule

- L'eau est descendue en dessous du niveau minimal (ex. évacuation ouverte) ; le spot clignote avec une lumière rouge.

Rétablir le niveau de l'eau dans les 5 minutes qui suivent la signalisation (la pompe se met en marche et le cycle continue) ; en cas contraire, le cycle s'interrompt définitivement.

- Le liquide J-MX 07 finit pendant le remplissage dans le circuit hydraulique ; le spot clignote avec une lumière rouge.

Remplir le réservoir dans les 5 minutes qui suivent la signalisation (la pompe se met en marche et le cycle continue) ; en cas contraire, le cycle s'interrompt définitivement, tandis que le spot continue à clignoter pendant environ une heure, en avertissant que l'hygiénisation n'a pas été complétée et que le réservoir est vide (dans tous les cas, en appuyant sur la touche ● la signalisation de l'alarme est interrompue).

L'écran ne reçoit pas les commandes

- Si l'on appuie erronément en même temps sur deux touches, aucune fonction ne s'active.

Il faudra attendre au moins 3 secondes avant de pouvoir activer une nouvelle commande.

- Si l'écran est couvert d'un voile d'eau, il pourrait ne pas recevoir les commandes.

Il suffit de l'essuyer avec la paume de la main puis attendre environ 3 secondes avant de pouvoir activer une nouvelle commande.

Nettoyage de la baignoire et de la robinetterie

Utiliser des détergents non abrasifs ou en poudre (faire attention à la sérigraphie relative aux touches).

Ne pas utiliser de dissolvant ni d'autres solvants.

Nettoyage de l'appui-tête

Utiliser un chiffon ou une brosse douce et du savon.

ENTRETIEN



ATTENTION ! Débrancher l'appareil de la ligne d'alimentation électrique avant d'effectuer toute intervention d'entretien.

Nettoyage de la buse d'aspiration

Retirer les éventuels résidus et laver les différents composants avec de l'eau et du savon.

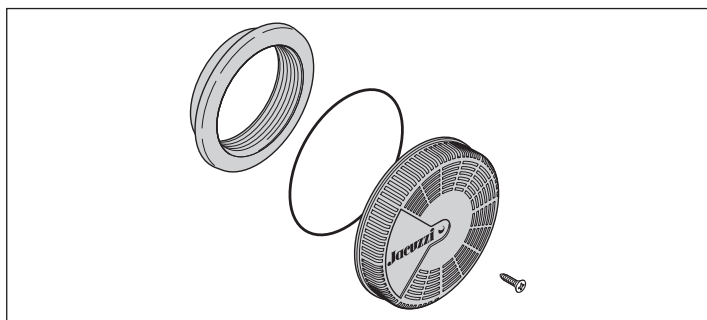

Nettoyage des buses hydromassage

Continuer comme expliqué précédemment.

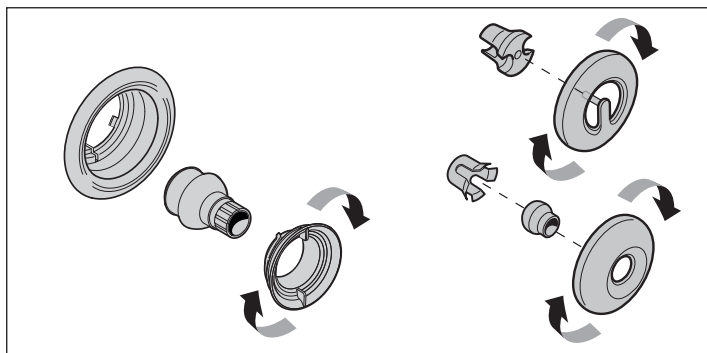

HINWEISE

Dieses Gerät darf nicht von Personen (einschließlich Kindern) benutzt werden, deren motorische, sensorische und/oder kognitive Fähigkeiten eingeschränkt sind, oder die nicht die erforderlichen Kenntnisse zur Benutzung besitzen. Vergewissern Sie sich, dass Kinder bei Gebrauch des Geräts von einer Person beaufsichtigt werden, die für deren Sicherheit verantwortlich ist.

Kinder müssen beaufsichtigt werden, damit sichergestellt wird, dass sie nicht mit dem Gerät spielen.

Die Wannen dürfen immer nur in Innenräumen für den Hausgebrauch o.ä. verwendet werden.

Der Gebrauch oder die Erreichbarkeit von unter Spannung stehenden Geräten beim Aufenthalt im Apparat ist gefährlich.

Besonders vorsichtig sein, wenn die Wanne allein genutzt werden soll: Zu lange warme Bäder können zu Übelkeit, Schwindel und Ohnmacht führen.

Wenn der Whirlpool für längere Zeit genutzt werden soll, sicher gehen, dass die Wassertemperatur niedrig genug ist (siehe Kap. „Unterwassermassage“).

Keine Wasser mit einer Temperatur von mehr als 40 °C verwenden.

Der Whirlpool darf nicht nach Alkoholgenuß, Drogenkonsum oder nach Einnahme von Medikamenten benutzt werden, die Schläfrigkeit verursachen oder den Blutdruck verändern.

Personen, die Probleme mit Kapillarfragilität haben, sollten die Nutzungsdauer der Unterwassermassage bzw. die Leistung der Düsen durch teilweises Schließen, wo vorgesehen, der Düsen begrenzen (siehe Kap. „Unterwassermassage“).

Während der Unterwassermassage die Haare mindestens 40 cm von der Ansaugöffnung entfernt halten, welche immer mit der fest sitzenden Abdeckung versehen sein muss.

Die Unterwassermassage nicht starten, wenn die Abdeckung nicht richtig befestigt ist.

Die Wanne mit bereits gemischtem Wasser füllen (nicht zuerst heißes und danach kaltes Wasser einlaufen lassen), damit die Rohrleitungen nicht beschädigt werden und die Ablagerung von Kalkstein reduziert wird.

Es ist streng verboten, die Anlage für andere Zwecke, als die ausdrücklich vorgesehenen zu benutzen.

Jacuzzi haftet nicht für Schäden, die durch unsachgemäßen Gebrauch entstehen können.

Bei Wartungsarbeiten und/oder Reparaturen dürfen ausschließlich Original-Ersatzteile von Jacuzzi® verwendet werden. Der Hersteller haftet nicht für Schäden, die auf die Nichtbeachtung dieser Vorschrift zurückzuführen sind.

Wenn die Anlage von Dritten benutzt wird, muss der Eigentümer diese Benutzer über den richtigen Gebrauch und die Sicherheitshinweise aufklären.

Jacuzzi Europe S.p.A. lehnt jede Haftung ab, falls:

- die Installation nicht durch Personal durchgeführt wird, das nicht qualifiziert und/oder nicht zur Installation befugt ist.

- die im Anwenderland des Geräts geltenden Richtlinien und Gesetzesvorschriften in Bezug auf elektrische Anlagen in Gebäuden nicht eingehalten werden.

- die in diesem Handbuch enthaltenen Installations- und Wartungsanweisungen nicht befolgt werden.

- für die Installation ungeeignete und/oder nicht bescheinigte Materialien verwendet werden.

- die Arbeiten nicht korrekt ausgeführt werden, so dass der Schutzgrad der elektrischen Geräte gegen Spritzwasser beeinträchtigt oder der Schutz gegen elektrische Schläge bei direkter oder indirekter Berührung verändert wird, bzw. anomale Bedingungen hinsichtlich Isolierung, Fehlerstrom oder Überhitzung erzeugt werden.

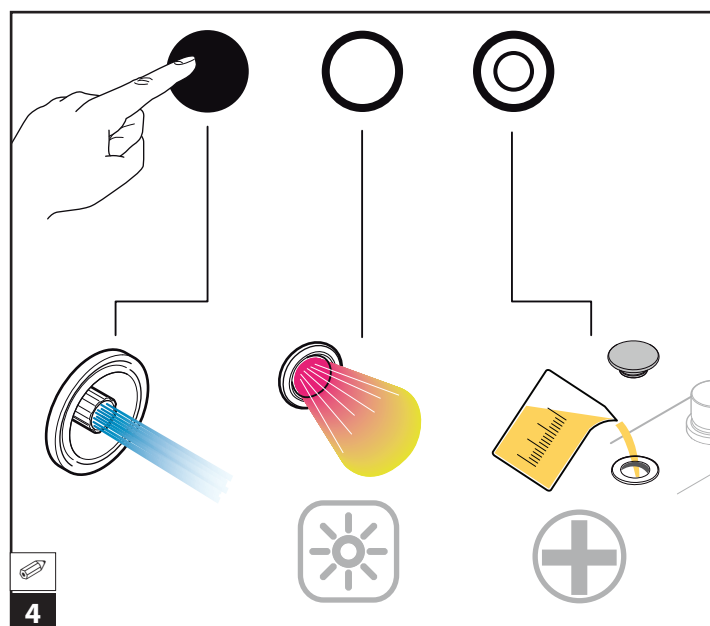
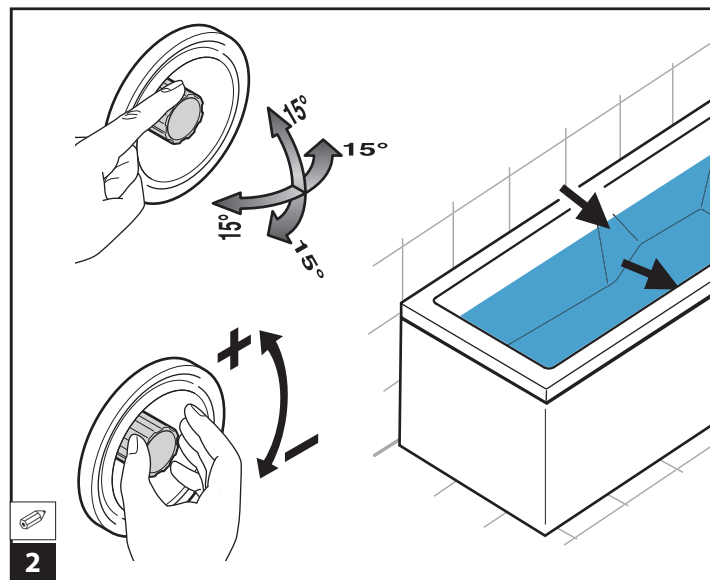
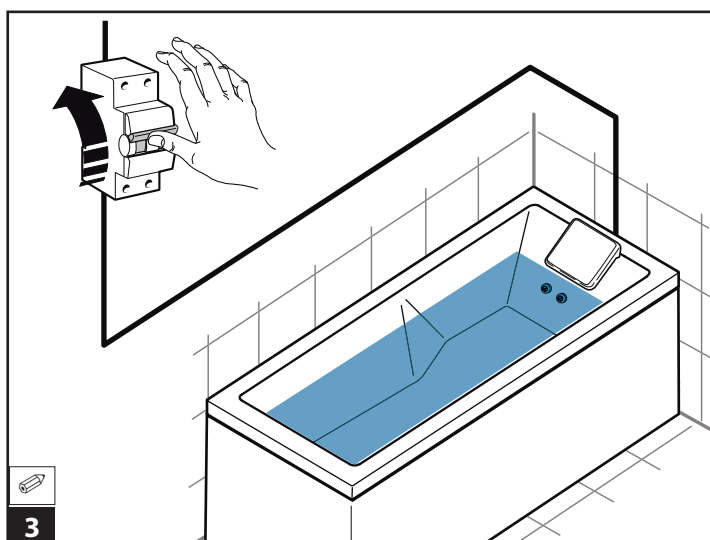
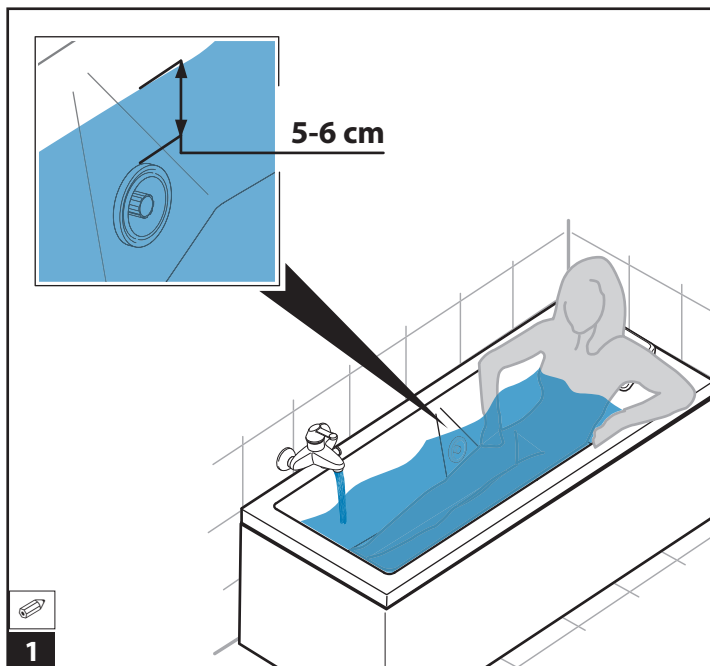

UNTERWASSERMASSEGE

■ Den Hauptschalter einschalten und einige Sekunden warten, bis der Startvorgang abgeschlossen ist.

⚠ HINWEIS: Sicher gehen, dass nichts im Bereich der Bedienelemente abgelegt wurde (über dem Wannenrand).

■ Zum Starten der Unterwassermassage für einige Sekunden die Taste ● (am Wannenrand) mit einem Finger berühren; zum Abschalten der Funktion den Vorgang wiederholen.

HINWEIS: Die Unterwassermassage schaltet sich in jedem Fall nach 20 Minuten automatisch ab.

■ Wir empfehlen eine Nutzungsdauer der Unterwassermassage von etwa 15-20 Minuten (es dauert 5 bis 10 Minuten, bis eine Wirkung einsetzt).

■ Wir empfehlen die Regulierung der Wassertemperatur auf 36 °C; bei höheren Temperaturen sollte die Dauer der Unterwassermassage verkürzt werden:

34-36 °C --> 20 Minuten Unterwassermassage

36-38 °C --> 15 Minuten Unterwassermassage

38-40 °C --> 10 Minuten Unterwassermassage

Seife und Schaumbad dürfen nur verwendet werden, wenn die Unterwassermassage-Funktion nicht genutzt wird (mit Ausnahme von speziellen Produkten für die Unterwassermassage). Die Unterwassermassage und den Hauptschalter vor Entleeren der Wanne immer abschalten.

SCHEINWERFER (wo vorgesehen)

■ Zum Einschalten des Scheinwerfers für einige Sekunden die Tasten ○ (am Wannenrand) mit einem Finger berühren. Zum Abschalten den Finger auf die Taste halten, bis das Licht erlischt.

■ Man kann zwischen weißem und farbigem Licht wählen; es kann auch veranlasst werden, dass das Licht die Farbe im Laufe der Zeit mit verschiedenen Abfolgen wechselt.

Die Farbfolgen sind:

- Cromodream (basiert auf einer gemischten Farbfolge);
- Relax (Abfolge basierend auf der Farbe blau);
- Energy (Abfolge basierend auf der Farbe rot);

HINWEIS: Jede Abfolge beginnt allmählich und erreicht schließlich nach einigen Sekunden die charakteristische Intensität.

Die einzelnen Farben sind:

- weiß;
- türkis;
- grün;
- orange;
- lila.

■ Um von einer Farbe zur anderen überzugehen, oder um die Abfolge zu wechseln, wiederholt die Tasten  drücken.

■ Wenn der Wasserstand in der Wanne unter dem liegt, der für die Unterwassermassage erforderlich ist, funktioniert der Scheinwerfer mit verringerter Leistung.

Der Scheinwerfer kann auch bei leerer Wanne eingeschaltet und als Hilfslicht genutzt werden (auch in diesem Fall funktioniert der Scheinwerfer mit verringerter Leistung).

DESINFIZIERUNG

Zum Desinfizieren der Wasserleitungen der Wanne (etwa einmal pro Monat, je nach Nutzung der Unterwassermassage) wird die Flüssigkeit J-MX 07 von Jacuzzi empfohlen, die beim Kundenservice/autorisierten Händlern erhältlich ist.

Die Desinfizierung kann mit demselben Wasser vorgenommen werden, das zuvor für die Unterwassermassage verwendet wurde, unter der Bedingung, dass keine Seifen, Öle oder Kosmetika verwendet wurden. Wenn dies der Fall ist, die Wanne zunächst leeren und erneut befüllen.

In jedem Fall muss der Wasserstand in der Wanne (wenn sich nichts und niemand darin befindet) etwa 5-6 cm über den obersten Düsen liegen.

Modelle ohne Desinfektionsanlage

■ In das Wasser der Wanne etwa 50-100 ml der Flüssigkeit J-MX 07 geben.

■ Die Unterwassermassage-Funktion etwas länger als 1 Minute betätigen und die Flüssigkeiten dann mindestens 15 Minuten einwirken lassen.

■ Den Abfluss öffnen und die Wanne leeren.

Modelle mit Desinfektionsanlage

■ Die im Flakon enthaltene Flüssigkeit J-MX 07 in den entsprechenden Tank füllen (den Stopfen am Rand der Wanne entfernen,  4).

■ Für einige Sekunden die Taste  gedrückt halten: Daraufhin startet die Pumpe, der Scheinwerfer blinkt und der Desinfektionszyklus beginnt.

HINWEIS: An einigen Modellen müssen zum Starten des Desinfektionszyklus gleichzeitig die Tasten  und  gedrückt werden.

■ Nach Ende der Funktion hält die Pumpe an und der Scheinwerfer blinkt erneut.

HINWEIS: Der Zyklus erfolgt vollständig automatisch und wird durch das Ein- und Ausschalten der Pumpe sowie das Blinken des Scheinwerfers mit geringer Intensität angezeigt; in jedem Fall dauert der Desinfektionszyklus etwa 10 Minuten – etwa eine Minute vor Zyklusende wird die Pumpe zum Durchspülen der Leitungen erneut aktiviert, und der Scheinwerfer blinkt kurz auf, um das Ende der Funktion anzuzeigen.

Die Desinfektion kann nur unterbrochen werden, indem die Stromversorgung mithilfe des Hauptschalters abgeschaltet wird.

IM FALLE VON BETRIEBSSTÖRUNGEN...

Die Unterwassermassage beginnt nicht

- Prüfen, dass der Hauptschalter eingeschaltet ist.
- Den Finger für einige Sekunden auf der Taste lassen und dann loslassen.
- Der Wasserstand ist zu gering (beim Starten der Funktion blinkt der Scheinwerfer kurz).

Die Wanne bis zum angegebenen Stand befüllen (siehe Kap. „Unterwassermassage“) und die Taste erneut bestätigen.

Die Unterwassermassage stoppt allein

- Sollte das Wasser unter den Mindeststand sinken (z. B. weil der Abfluss offen ist), hält die Pumpe an (der Scheinwerfer beginnt, wenn er an ist, mit verminderter Leistung zu funktionieren).

Die Wanne bis zum angegebenen Stand befüllen (siehe Kap. „Unterwassermassage“) und die Taste erneut bestätigen.

Aus den größeren Massagedüsen strömen nur wenige Luftbläschen

- Prüfen, dass die Düsen offen sind (siehe Kap. „Unterwassermassage“).

Die „Stärke“ der Unterwassermassage hat sich verringert

- Prüfen, dass die Düsen offen sind (siehe Kap. „Unterwassermassage“).
- Die Ansaugöffnung und die der Unterwassermassage reinigen (siehe Kap. „Wartung“).

Die Desinfektion startet nicht

- Zu niedriger Wasserstand (siehe Angaben zur Unterwassermassage).

- Es fehlt die entsprechende Flüssigkeit (J-MX 07) im Tank (der Scheinwerfer blinkt rot).

Den Tank innerhalb von 1 Minute ab der Anzeige befüllen (die Pumpe startet und der Zyklus wird fortgesetzt); anderenfalls wird der Zyklus endgültig abgebrochen.

Die Desinfizierung stoppt von allein

- Das Wasser ist unter den Mindeststand gesunken (z. B. weil der Abfluss nicht verschlossen ist); der Scheinwerfer blinkt rot.

Die Wanne innerhalb von 5 Minuten ab der Anzeige auffüllen (die Pumpe startet und der Zyklus wird fortgesetzt); anderenfalls wird der Zyklus endgültig abgebrochen.

- Die Flüssigkeit J-MX 07 ist alle, bevor die Befüllung des Wasserkreislaufs abgeschlossen ist.

Den Tank innerhalb von 5 Minuten ab der Anzeige befüllen (die Pumpe startet und der Zyklus wird fortgesetzt); anderenfalls wird der Zyklus endgültig abgebrochen. Der Scheinwerfer hingegen blinkt für etwa eine Stunde weiter, um darauf hinzuweisen, dass die Desinfizierung nicht abgeschlossen wurde und der Tank leer ist (die Alarmmeldung kann durch Drücken der Taste ● beendet werden).

Das Display empfängt keine Befehle

- Falls versehentlich zwei Tasten gleichzeitig berührt werden, wird keine Funktion aktiviert.

Sie müssen 3 Sekunden warten, bevor ein neuer Befehl erteilt werden kann.

- Auch wenn das Display mit einem Wasserschleier bedeckt ist, kann es sein, dass es keine Befehle empfängt.

Es reicht aus, mit der Hand darüber zu wischen um das Wasser zu entfernen und 3 Sekunden zu warten, dann kann ein neuer Befehl erteilt werden.

Reinigung der Wanne und der Armaturen

Keine scheuernden oder pulverförmigen Reinigungsmittel verwenden (auf die Beschriftung der Tasten achten).

Kein Aceton oder andere Lösungsmittel verwenden.

Reinigung der Kopfstütze

Einen Lappen oder eine weiche Bürste und Seife verwenden.

WARTUNG



ACHTUNG! Das Gerät vor jedem Wartungseingriff von der Netzversorgung trennen.

Die Ansaugöffnung reinigen.

Eventuelle Rückstände entfernen und die verschiedenen Komponenten mit Wasser und Seife reinigen.

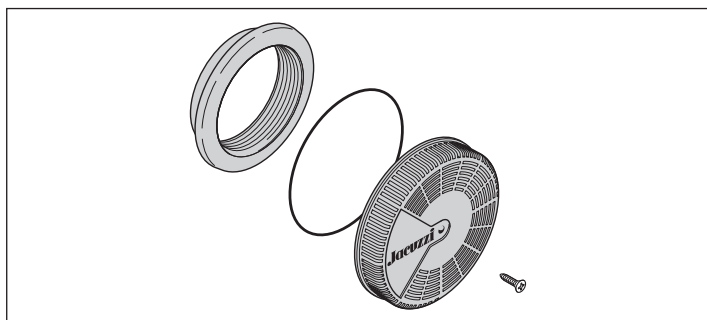

Reinigung der Massagedüsen

Wie vorher beschrieben vorgehen.

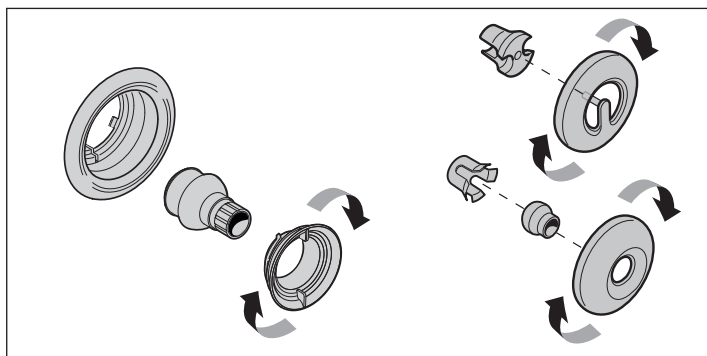

ADVERTENCIAS

Este aparato no debe ser usado por personas (niños incluidos) con capacidades motrices, sensoriales o cognitivas reducidas o, en cualquier caso, que carezcan de las nociones necesarias para su uso. Asegurarse de que los niños, si usan el aparato, estén supervisados por una persona responsable de su seguridad.

Es necesario vigilar a los niños para asegurarse de que no jueguen con el aparato.

Las bañeras deben utilizarse única y exclusivamente en interiores, para uso doméstico o similar.

Es peligroso el uso o el acceso a equipos o dispositivos que reciben alimentación de la red eléctrica cuando se está dentro del equipo.

Se deben extremar las precauciones cuando se vaya a utilizar la bañera solo: si se permanece mucho tiempo bajo el agua caliente se pueden producir náuseas, mareos o desmayos. Si se desea utilizar el hidromasaje durante periodos bastante largos, hay que asegurarse de que la temperatura del agua sea razonablemente baja (véase el cap. "Hidromasaje").

No usar agua a temperaturas mayores de 40 °C.

No utilizar la bañera después de haber ingerido alcohol, drogas o medicamentos que puedan producir somnolencia o alterar la presión sanguínea.

Las personas que sufran de fragilidad capilar deberían limitar el tiempo de uso del hidromasaje, o en cualquier caso limitar la potencia de los chorros, cerrándolos parcialmente cuando sea necesario (véase el cap. "Hidromasaje").

Durante el hidromasaje se debe mantener el cabello a un mínimo de 40 cm de la boquilla de aspiración, que debe llevar siempre la tapa bien fijada.

No activar el hidromasaje si la tapa no está firmemente fijada.

Llenar la bañera con agua ya mezclada (es decir, no primero agua muy caliente y luego fría), para no dañar las tuberías y para reducir también los depósitos de cal.

Se prohíbe terminantemente usar el equipo con fines distintos de los previstos expresamente.

Jacuzzi no se hace responsable de posibles daños derivados de usos indebidos.

En caso de intervenciones de mantenimiento y/o reparación que conlleven la sustitución de componentes, deben utilizarse recambios originales Jacuzzi®; de lo contrario quedarán anuladas la garantía y la responsabilidad del fabricante por daños derivados de la intervención realizada.

Si el equipo es utilizado por personas distintas del comprador, este debe instruir debidamente a los usuarios sobre el uso correcto del equipo y sobre las advertencias de seguridad.

Jacuzzi Europe S.p.A. no se responsabiliza en caso de que:

- la instalación sea realizada por parte de personal no cualificado y/o no facultado llevarla a cabo.

- no se cumplan las normas y disposiciones legales correspondientes a las instalaciones eléctricas de los inmuebles vigentes en el país en el que se realiza la instalación.

- no se cumplan las instrucciones de instalación y mantenimiento facilitadas en este manual.

- se utilicen materiales para la instalación no adecuados y/o no certificados.

- se realicen operaciones indebidas que reduzcan el grado de protección de los equipos eléctricos contra los chorros de agua o modifiquen la protección contra la electrocución debida a contactos directos e indirectos, o también den lugar a condiciones de aislamiento, dispersión de corriente y recalentamiento anómalos.

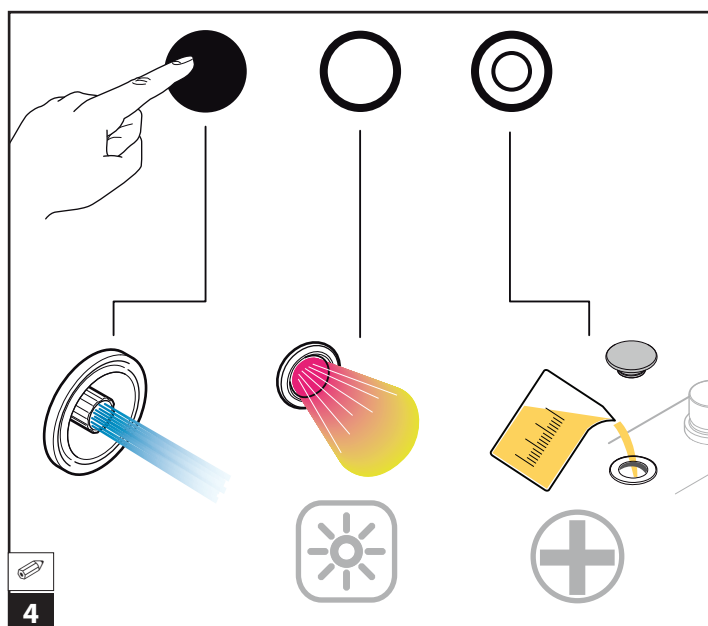
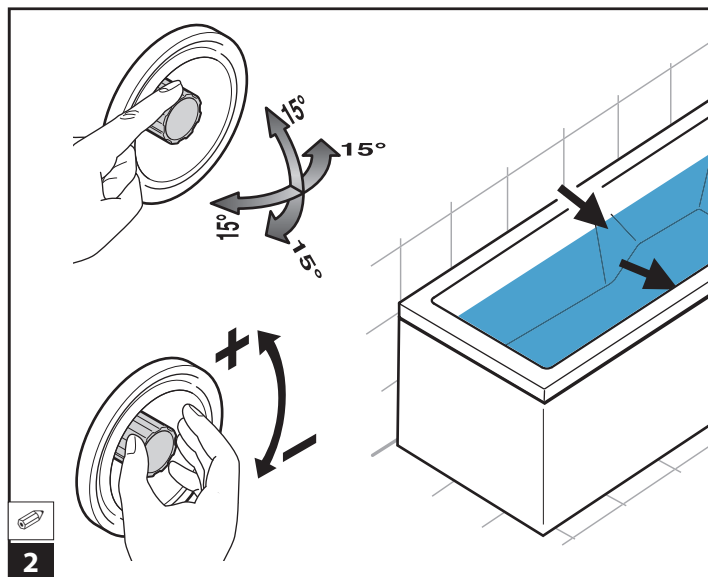
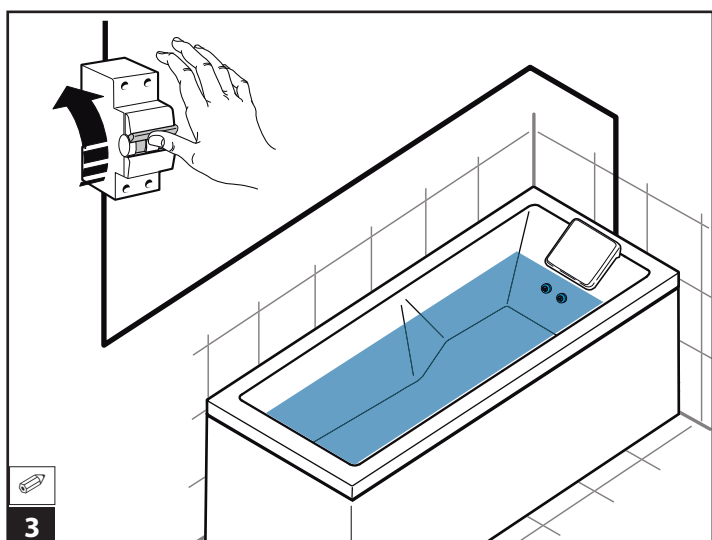
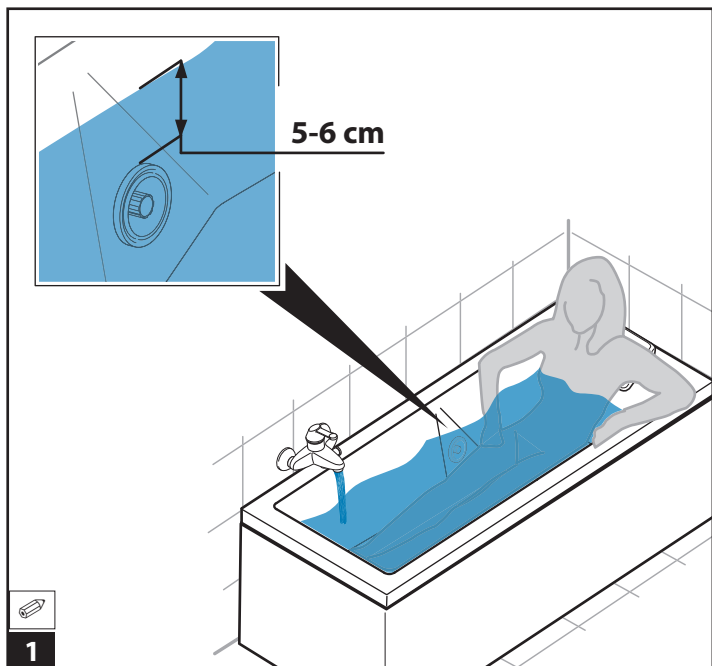

HIDROMASAJE

■ Encender el interruptor principal y esperar unos segundos hasta que concluya el proceso de puesta en marcha.

⚠ **NOTA:** asegurarse de que no haya objetos apoyados en la zona de mandos (situada por encima del borde de la bañera).

■ Para activar el hidromasaje, tocar con un dedo durante unos segundos la tecla ● (situada en el borde de la bañera); repetir la operación para apagar la función.

NOTA: en cualquier caso, el hidromasaje se apaga automáticamente al cabo de 20 minutos.

■ Se recomienda una duración del hidromasaje de entre 15-20 minutos (de hecho, se necesitan de 5 a 10 minutos para que la acción del agua en movimiento comience a tener efecto).

■ Se recomienda ajustar la temperatura del agua a 36 °C; si se usan temperaturas más altas, es preferible acortar la duración del hidromasaje:

34-36 °C --> 20 minutos de hidromasaje

36-38 °C --> 15 minutos de hidromasaje

38-40 °C --> 10 minutos de hidromasaje

El jabón y el gel de baño (si no son específicos para hidromasaje) se deben usar solo cuando no se emplea el hidromasaje.

Apagar siempre el hidromasaje y el interruptor principal antes de vaciar la bañera.

FOCO (si está instalado)

■ Para encender el foco, tocar con un dedo durante unos segundos la tecla ○ (situada en el borde de la bañera).

Para desactivarlo, mantener el dedo sobre la tecla hasta que se apague la luz.

■ La luz puede ser blanca o de color; también está disponible el cambio de color de la luz con el tiempo según varias secuencias.

Las secuencias de color son:

- Cromodream (basada en una secuencia mixta de colores);
- Relax (secuencia basada en el color azul);
- Energy (secuencia basada en el color rojo).

NOTA: cada secuencia comienza de manera gradual hasta alcanzar su intensidad característica al cabo de unos segundos.

Los colores individuales son:

- blanco;
- turquesa;
- verde;
- naranja;
- violeta.

■ Para pasar de un color a otro o para cambiar de secuencia, tocar varias veces la tecla .

■ Si el nivel de agua en la bañera está por debajo del necesario para el hidromasaje, el foco funciona a potencia reducida. También se puede encender el foco con la bañera vacía, para utilizarlo como luz de cortesía (en este caso el foco también funciona a potencia reducida).

SANITIZACIÓN

Para higienizar el circuito de agua de la bañera (aproximadamente una vez al mes, dependiendo del uso del hidromasaje) se recomienda el líquido J-MX 07 propuesto por Jacuzzi y disponible en los Centros de Asistencia/Distribuidores autorizados.

Para la sanitización se puede utilizar la misma agua empleada para el hidromasaje, siempre que no se hayan usado jabones, aceites o cosméticos; de lo contrario se deberá vaciar la bañera y volver a llenarla.

En cualquier caso, el nivel de agua en la bañera (sin nadie dentro) debe estar unos 5-6 cm por encima de los chorros más altos.

modelos sin sistema de sanitización

■ Verter en el agua de la bañera 50-100 ml de líquido J-MX 07.



■ Activar el hidromasaje durante poco más de 1 minuto; dejar que el líquido actúe durante otros 15 minutos como mínimo.

■ Abrir el desagüe y vaciar la bañera.

modelos con sistema de sanitización

■ Verter el líquido J-MX 07 del frasco en el depósito correspondiente (quitar el tapón situado en el borde de la bañera,  4).

■ Mantener el dedo durante unos segundos sobre la tecla : se pone en marcha la bomba, el foco parpadea y comienza el ciclo de sanitización.

NOTA: en algunos modelos, para activar el ciclo de sanitización hay que pulsar al mismo tiempo las teclas  y .

■ Cuando termina la función, la bomba se detiene y el foco vuelve a parpadear.

NOTA: el ciclo es totalmente automático y se caracteriza por el encendido y apagado de la bomba y por el parpadeo del foco a baja intensidad; en cualquier caso, el ciclo de sanitización dura unos 10

minutos - aproximadamente un minuto antes de que termine el ciclo, la bomba se vuelve a activar para aclarar las tuberías y el foco parpadea brevemente para indicar el final de la función.

La sanitización solo puede interrumpirse desconectando la corriente mediante el interruptor principal.

EN CASO DE PROBLEMAS...

El hidromasaje no se activa

- Comprobar que el interruptor principal esté encendido.

- Mantener el dedo sobre la tecla algunos segundos y luego levantarlo.

- El nivel de agua es insuficiente (cuando se intenta activar la función, el foco parpadea brevemente).

Llenar la bañera hasta el nivel indicado (véase el cap. "Hidromasaje") y tocar de nuevo la tecla.

El hidromasaje se detiene solo

- Si el agua baja del nivel mínimo (por ej. desagüe abierto), la bomba se detiene (el foco, si está encendido, comenzará a funcionar a potencia reducida).

Llenar la bañera hasta el nivel indicado (véase el cap. "Hidromasaje") y tocar de nuevo la tecla.

Por las boquillas de hidromasaje más grandes salen pocas burbujas de aire

- Comprobar que las boquillas estén abiertas (véase el cap. "Hidromasaje").

El hidromasaje tiene menos "fuerza" de la normal

- Comprobar que las boquillas estén abiertas (véase el cap. "Hidromasaje").

- Limpiar la boquilla de aspiración y las de hidromasaje (véase el cap. "Mantenimiento").

La sanitización no comienza

- Nivel de agua insuficiente (consultar las indicaciones dadas para el hidromasaje).

- Falta el líquido específico (J-MX 07) en el depósito (el foco parpadea con luz roja).

Llenar el depósito antes de que pase 1 minuto desde el aviso (la bomba se pone en marcha y el ciclo prosigue); de lo contrario, el ciclo se interrumpe definitivamente.

La sanitización se detiene sola

- El agua ha descendido por debajo del nivel mínimo (por ej. desagüe abierto); el foco parpadea con luz roja.

Reponer el nivel de agua antes de que pasen 5 minutos desde el aviso (la bomba se pone en marcha y el ciclo prosigue); de lo contrario, el ciclo se interrumpe definitivamente.

- El líquido J-MX 07 se agota durante la inyección en el circuito hidráulico; el foco parpadea con luz roja.

Llenar el depósito antes de que pasen 5 minutos desde el aviso (la bomba se pone en marcha y el ciclo prosigue); de lo contrario, el ciclo se interrumpe definitivamente y el foco sigue parpadeando durante aproximadamente una hora, advirtiéndole de que no se ha completado la sanitización y de que el depósito está vacío (en cualquier caso, tocando la tecla ● se interrumpe el aviso de alarma).

No utilizar acetona u otros disolventes.

Limpieza del reposacabezas

Utilizar un paño o un cepillo blando y jabón.

La pantalla no admite controles

- Si por error se tocan los dos botones simultáneamente, no se activará ninguna función.

Debe esperar unos tres segundos antes de poder activar un nuevo control.

- Si la pantalla está cubierta por una capa de agua, podría ser normal que no recibiera controles.

Es suficiente pasar la palma de la mano para quitar el agua y esperar unos tres segundos antes de poder activar un nuevo control.

MANTENIMIENTO

⚠ ATENCIÓN: Antes de realizar cualquier operación de mantenimiento, desconectar el aparato de la línea de alimentación.

Limpieza de la boquilla de aspiración

Eliminar los residuos que hubiese y lavar los componentes con agua y jabón.

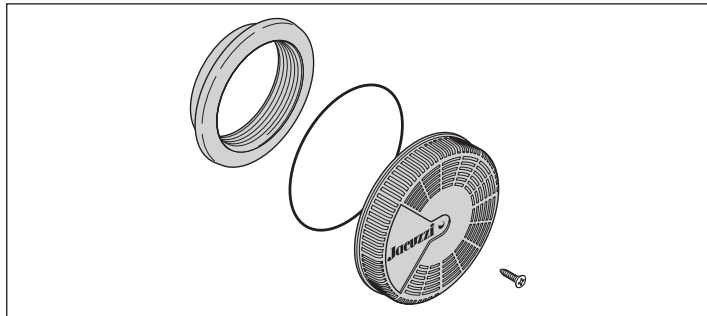

Limpieza de las boquillas de hidromasaje

Seguir el procedimiento indicado previamente.

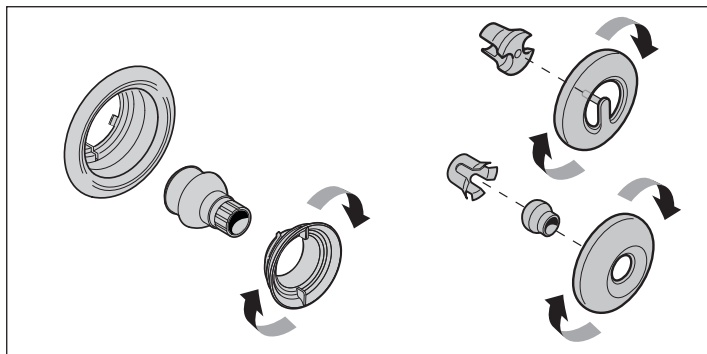

Limpieza de la bañera y de la grifería

Utilizar detergentes no abrasivos o en polvo (hay que tener cuidado con las serigrafías de las teclas).

ПРЕДУПРЕЖДЕНИЯ

Не допускать пользования данным оборудованием лицами (в том числе детьми) с нарушением координации движений, ощущений и/или восприятия, либо не имеющими достаточных сведений для эксплуатации данного оборудования. Во время пользования устройством необходимо обеспечить присмотр за детьми человеком, ответственным за их безопасность.

Дети должны находиться под присмотром для гарантии того, чтобы они не играли с оборудованием.

Ванны должны использоваться всегда и только во внутренних помещениях, в домашних или подобных целях.

Опасна эксплуатация или доступ к электрическим приборам/устройствам, находясь внутри ванны.

Соблюдать особую осторожность при намерении использования ванны в одиночку: длительное погружение в горячую воду может вызвать тошноту, головокружение, обмороки.

Если вы намереваетесь пользоваться функцией гидромассажа на протяжении длительного времени, убедитесь, что температура воды является достаточно низкой (см. главу «Гидромассаж»).

Не использовать воду при температуре, превышающей 40 °C.

Не использовать ванну после принятия алкоголя, наркотических или медицинских средств, которые могут вызвать сонливость или повысить/снизить кровяное давление.

Лица, имеющие проблемы с хрупкостью капилляров, должны ограничивать время использования гидромассажа, или, в любом случае, ограничивать мощность струй, закрывая их частично, где это предусмотрено (см. главу «Гидромассаж»).

В ходе сеанса гидромассажа волосы должны находиться на расстоянии, по меньшей мере, 40 см от всасывающей форсунки, крышка которой должна быть всегда хорошо зафиксирована.

Не подключать функцию гидромассажа, если крышка не зафиксирована тщательным образом.

Наполнять ванну смешанной водой (то есть не сначала горячей, а затем холодной водой), в целях предупреждения повреждения труб и уменьшения отложений котельного камня.

Категорически запрещается использовать ванну в целях, отличных от предусмотренных.

Jacuzzi не несет ответственность за возможный ущерб, вызванный несоответствующим использованием.

В случае проведения работ по техобслуживанию и/или ремонту, которые обуславливают замену компонентов, должны всегда использоваться оригинальные запасные части Jacuzzi®, под угрозой утраты гарантии и ответственности Изготовителя за ущерб, обусловленный произведенным вмешательством.

Если ванна используется лицами, отличными от Покупателя, он должен предварительно подготовить пользователей относительно правильного использования оборудования и правил техники безопасности.

Jacuzzi Europe S.p.A. не несет ответственность в следующих случаях:

- установка осуществляется неквалифицированным и/или не имеющим разрешение на проведение монтажных работ персоналом.

- не соблюдаются нормы и положения закона, соответствующие электрооборудованию помещений, действующие в стране монтажа оборудования.

- не соблюдаются правила установки и техобслуживания, приведённые в данном руководстве.

- для установки используются непригодные и/или несертифицированные материалы.

- выполняются неправильные операции, снижающие класс защиты электрооборудования от струй воды, или изменяющие защиту от поражения электрическим током при прямых и не прямых контактах, или приводящие к аномальным условиям изоляции, утечкам тока или перегреву.

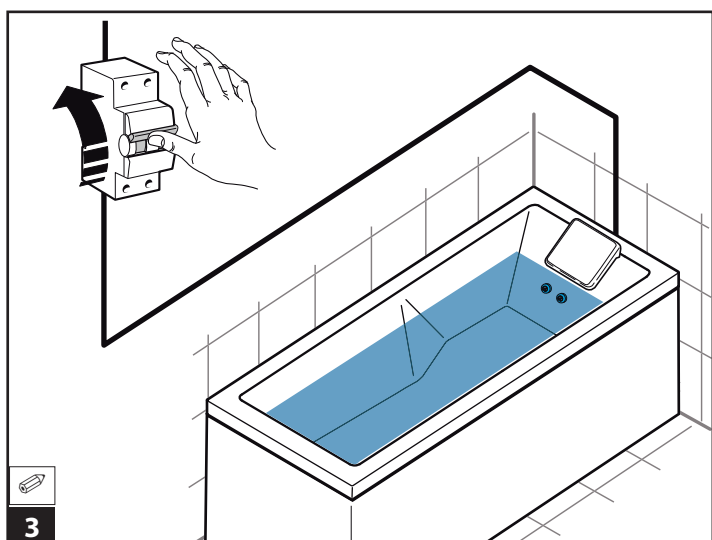
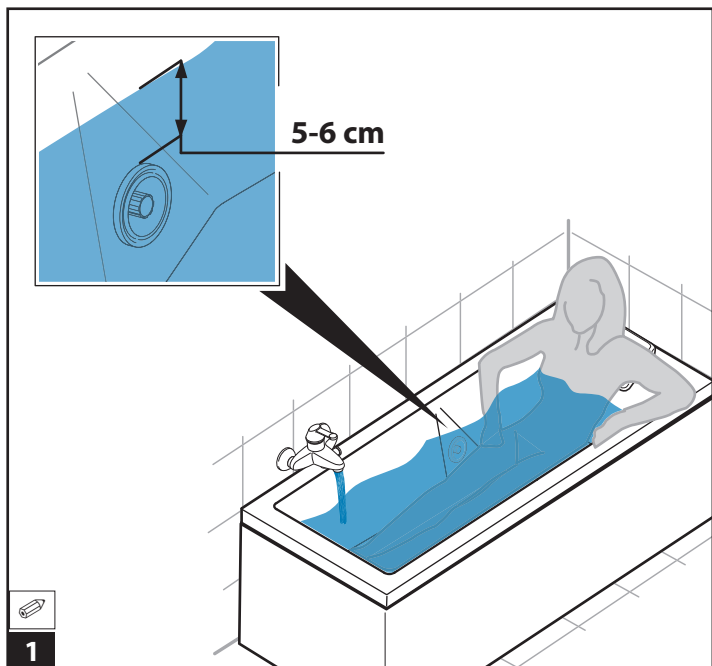

ГИДРОМАССАЖ

■ Включить главный выключатель и подождать несколько секунд до завершения процедуры запуска.

⚠ ПРИМЕЧАНИЕ: убедиться в отсутствии посторонних предметов в зоне команд (расположенной над бортом ванны).

■ Для запуска гидромассажа коснуться пальцем на несколько секунд клавиши ● (предусмотренной на борту ванны); действовать таким же образом для выключения функции.

ПРИМЕЧАНИЕ: в любом случае, гидромассаж выключается автоматически спустя 20 минут.

■ Рекомендуемая длительность сеанса гидромассажа составляет приблизительно 15-20 минут (в действительности, необходимы 5-10 минут, чтобы действие воды в движении начало иметь эффект).

■ Рекомендуется отрегулировать температуру воды на 36 °C; при более высокой температуре, рекомендуется уменьшить длительность гидромассажа:
 34-36 °C --> 20 минут гидромассажа
 36-38 °C --> 15 минут гидромассажа
 38-40 °C --> 10 минут гидромассажа

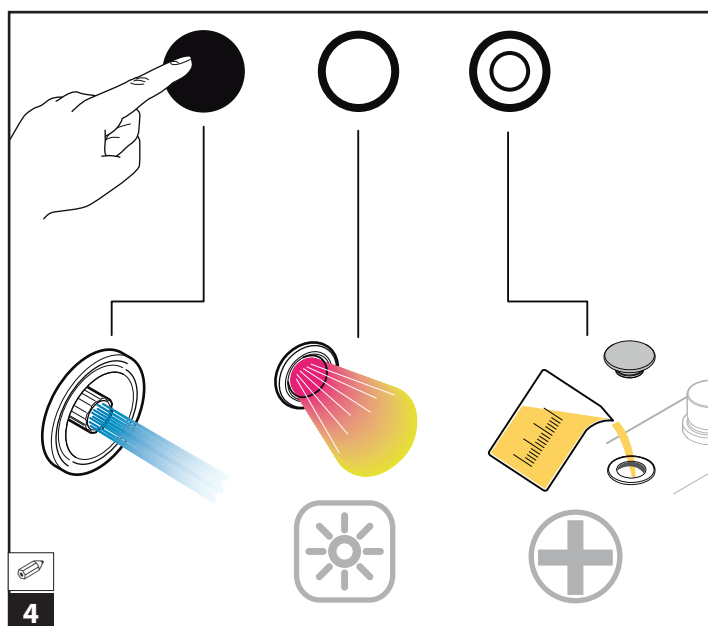
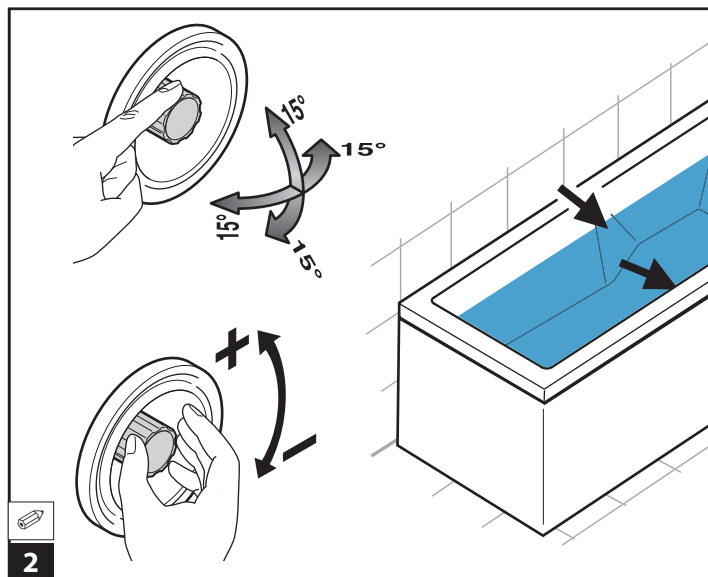

Мыло и пена для ванны (если не являются специально предназначенными для гидромассажа) должны использоваться только когда функция гидромассажа не используется.

Всегда выключать гидромассаж и главный выключатель перед тем как слить ванну.

СВЕТИЛЬНИК (где предусмотрен)

■ Для включения светильника коснуться пальцем на несколько секунд клавиши ○ (предусмотренной на борту ванны).

Для выключения удерживать палец на клавише до выключения подсветки.

■ Подсветка может быть белой или цветной; также предусмотрена подсветка, цвет которой изменяется, в зависимости от различных вариантов последовательностей.

Цветными последовательностями являются:

- Cromodream (основана на смешанной последовательности цветов);
- Relax (последовательность, основанная на синем цвете);
- Energy (последовательность, основанная на красном цвете);

ПРИМЕЧАНИЕ: любая последовательность начинается постепенно, затем достигает характерной интенсивности спустя несколько секунд.

Одиночными цветами являются:

- белый;
- бирюзовый;
- зеленый;
- оранжевый;
- фиолетовый;

■ Для перехода от одного цвета к другому, или для изменения последовательности, неоднократно коснуться клавиши .

■ Если уровень воды в ванне ниже необходимого для сеанса гидромассажа, светильник будет работать на пониженной мощности.

Можно включать светильник также при пустой ванне, используя его в качестве подсветки (также и в этом случае светильник будет функционировать на пониженной мощности).

САНИТАРНАЯ ОБРАБОТКА

Для санитарной обработки гидравлического контура ванны (приблизительно раз в месяц, в зависимости от периодичности использования гидромассажа), рекомендуется использование жидкости J-MX 07, предлагаемой Jacuzzi, которую можно приобрести в Сервисных Центрах/у Авторизованных дилеров.

Можно производить санитарную обработку при применении той же воды, которая была использована для гидромассажа, при условии того, что не были использованы мыла, масла, косметические средства; в противном случае, слить и вновь наполнить ванну.

В любом случае, уровень воды в ванне (без находящихся в ней людей) должен превышать приблизительно на 5-6 см верхние струи.

модели без системы санитарной обработки

■ Залить в воду ванны 50-100 мл жидкости J-MX 07.



■ Подключить функцию гидромассажа приблизительно на 1 минуту; оставить жидкость для воздействия, по меньшей мере, на последующие 15 минут.

■ Открыть слив и слить ванну.

модели с системой санитарной обработки

■ Залить жидкость J-MX 07, содержащуюся во флаконе, в специальный бачок (извлечь пробку, присутствующую на борте ванны,  4).

■ Удерживать на протяжении нескольких секунд клавишу : насос запускается, светильник мигает, и начинается цикл санитарной обработки.

ПРИМЕЧАНИЕ: на некоторых моделях для активации цикла санитарной обработки необходимо одновременно нажать на клавиши  и .

■ После завершения функции насос останавливается, и светильник вновь начинает мигать.

ПРИМЕЧАНИЕ: цикл является полностью автоматическим и характеризуется включением и выключением насоса и миганием светильника на низкой мощности; в любом случае, цикл санитарной обработки длится приблизительно 10 минут - приблизительно за одну минуту до окончания цикла, насос вновь активируется для промывки труб, а светильник мигает для сигнализации завершения функции.

Санитарная обработка не может быть прервана, за исключением случая отключения тока посредством главного выключателя.

В СЛУЧАЕ ТРУДНОСТЕЙ...

Гидромассаж не запускается

- Проверить, что главный выключатель включен.

- Удерживать палец на клавише на несколько секунд, а затем отпустить его.

- Уровень воды недостаточный (при попытке запуска функции, светильник кратко мигает белым светом).

Наполнить ванну до указанного уровня (см. главу "Гидромассаж") и вновь нажать на клавишу.

Гидромассаж останавливается самостоятельно

- Если уровень воды опускается ниже минимального уровня (например, открытый слив), насос останавливается (светильник, если включен, начинает функционировать на пониженной мощности). Наполнить ванну до указанного уровня (см. главу "Гидромассаж") и вновь нажать на клавишу.

Из самых больших гидромассажных форсунок выходит малое количество воздушных пузырей

- Проверить, что форсунки открыты (см. главу "Гидромассаж").

"Мощность" гидромассажа уменьшена

- Проверить, что форсунки открыты (см. главу "Гидромассаж").

- Произвести очистку всасывающей и гидромассажных форсунок (см. главу "Техобслуживание").

Цикл санитарной обработки не запускается

- Недостаточный уровень воды (смотрите указания в отношении гидромассажа).

- Отсутствует специальная жидкость (J-MX 07) в бачке (светильник мигает красным светом).

Заполнить бачок в течение 1 минуты с момента сигнализации (насос запускается, а цикл продолжается); в противном случае, цикл прерывается окончательным образом.

Санитарная обработка останавливается самостоятельно

- Вода снижается ниже минимального уровня (например, сливное отверстие открыто); светильник мигает красным светом.

Восстановить уровень воды в течение 5 минут с момента сигнализации (насос запускается, а цикл продолжается); в противном случае, цикл окончательно прерывается.

- Жидкость J-MX 07 заканчивается при ее вводе в гидравлический контур; светильник мигает красным светом. Заполнить бачок в течение 5 минут с момента сигнализации (насос запускается, и цикл продолжается); в противном случае, цикл прерывается окончательным образом, в то время как светильник продолжает мигать в течение приблизительно часа, предупреждая о том, что процесс санитарной обработки не был завершен, и бачок пустой (в любом случае, нажимая клавишу ●, аварийная сигнализация прерывается).

Дисплей не получает команды

- Если по ошибке вы одновременно прикоснулись к двум кнопкам, то никакая функция не включится.

Необходимо будет подождать около 3 секунд перед тем, как подавать новые команды.

- Если дисплей покрыт пленкой воды, то может существовать возможность того, что он не будет принимать команды.

Достаточно будет провести по нему ладонью, чтобы удалить воду, после чего подождать около 3 секунд перед подачей новой команды.

ТЕХОБСЛУЖИВАНИЕ

⚠ ВНИМАНИЕ! Отсоединять оборудование от линии электропитания перед проведением каких-либо работ техобслуживания.

Очистка всасывающей форсунки

Удалить имеющиеся остатки воды и вымыть различные компоненты водой с мылом.

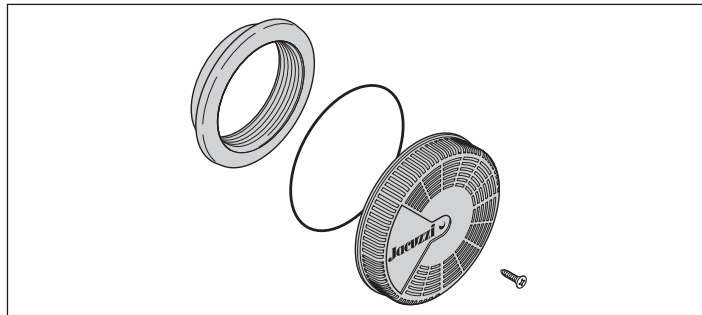

Очистка гидромассажных форсунок

Выполнить вышеуказанные действия.

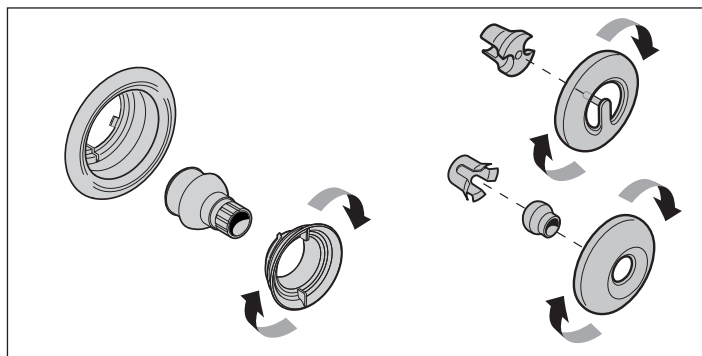

Очистка ванны и кранов

Использовать неабразивные или порошковые моющие средства (соблюдать осторожность в отношении шелкографных надписей на клавишах).

Не использовать ацетон или другие растворители.

Очистка подголовника

Использовать тряпку или мягкую щетку и мыло.



JACUZZI EUROPE S.p.A.

Socio Unico

Direzione e Coordinamento

Jacuzzi Brands, Corp. (USA)

S.S. Pontebbana, km 97,200

33098 Valvasone (PN) ITALIA

Tel + 39 0434 859111 • Fax + 39 0434 85278

www.jacuzzi.eu

info@jacuzzi.it



Jacuzzi Spa & Bath Ltd

Woodlands, Roydsdale Way, Euroway Trading Estate

Bradford, West Yorkshire - BD4 6ST

SALES

Hot Tubs - 0044 1274 471889 - hottubsales@jacuzziemea.com

Bathroom - 0044 1274 471888 - retailersales@jacuzziemea.com

AFTER SALES

Hot Tubs - 0044 1274 471887 - hottubsaftersales@jacuzziemea.com

Bathroom - 0044 1274 471886 - bathroomaftersales@jacuzziemea.com

Jacuzzi Whirlpool GmbH

A Company of Jacuzzi Brands, Corp. (USA)

Humboldtstr. 30/323

D-70771 Leinfelden-Echterdingen

Tel. 0049 (0)711 933247-20 Technik/Service/Kundendienst/Ersatzteile (After Sales)

Tel. 0049 (0)711 933247-40 Verkauf/Preise/Finish Products

Fax. 0049 (0)711 933247-50

www.jacuzzi.de

info-de@jacuzzi.it

Jacuzzi France s.a.s.

8 Route de Paris

03300 Cusset Cedex (FRANCE)

Tél: +33 (0)4 70 30 90 50 • Fax: +33 (0)4 70 97 41 90

info@jacuzzi-france.com

Jacuzzi Bathroom España, SL

Sociedad unipersonal

A Company of Jacuzzi Brands, Corp. (USA)

Ausias Marc, 157-159

Graner, Local A

08013 Barcelona (España)

Tel (93) 238 5031 • Fax (93) 238 5032

www.jacuzzi.eu

info-es@jacuzzi.it

I dati e le caratteristiche non impegnano la Jacuzzi Europe S.p.A., che si riserva il diritto di apportare tutte le modifiche ritenute opportune senza obbligo di preavviso o di sostituzione

The data and characteristics indicated do not oblige Jacuzzi Europe, who reserves the right to make the necessary changes they feel opportune without forewarning or substitution

Les caractéristiques indiquées, n'engagent pas la Jacuzzi Europe, qui se réserve le droit d'apporter toutes les modifications qu'elle jugera opportune sans obligation de préavis ou de remplacement

Die Angaben sind für Jacuzzi Europe nicht bindend. Änderungen, die dem Fortschritt dienen, halten wir uns vor

Los datos y características indicadas no comprometen a Jacuzzi Europe que se reserva el derecho de aportar todas las modificaciones que considere oportunas sin obligación de preaviso o de sustitución

Приведенные данные и характеристики являются для фирмы Jacuzzi Europe S.p.A. необязательными. Фирма оставляет за собой право внесения всех тех изменений, которые будут признаны необходимыми, без обязательства предварительного уведомления или замены.



220103781

JACUZZI EUROPE S.p.A. • all rights reserved • JANUARY 2013

